

A022P - Porte skis / Surfs sur attelage

MOTTEZ

www.portevelo-mottez.com

notice d'utilisation



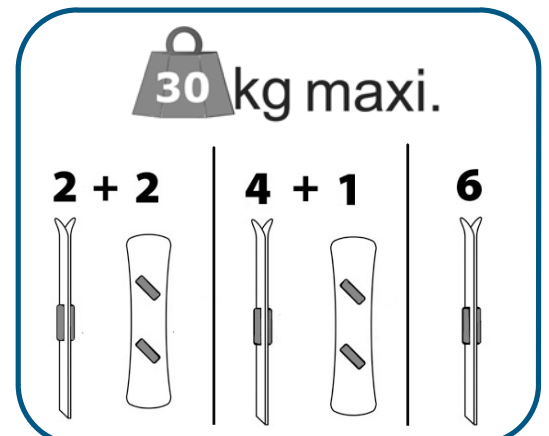
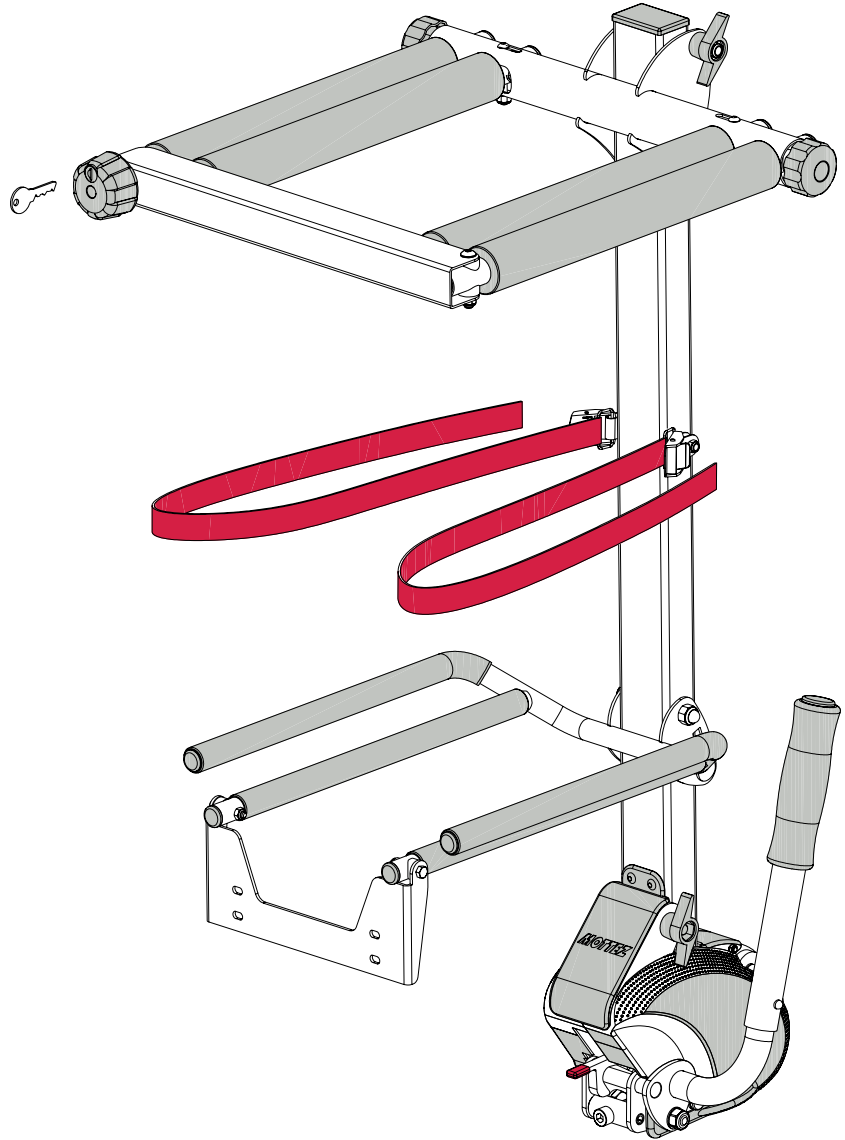
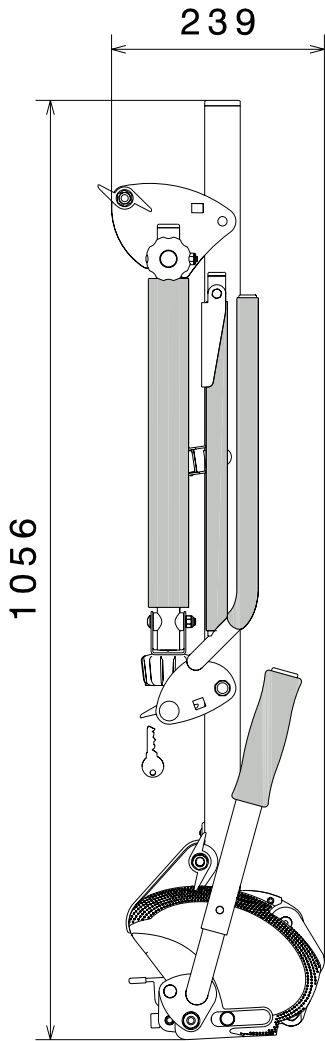





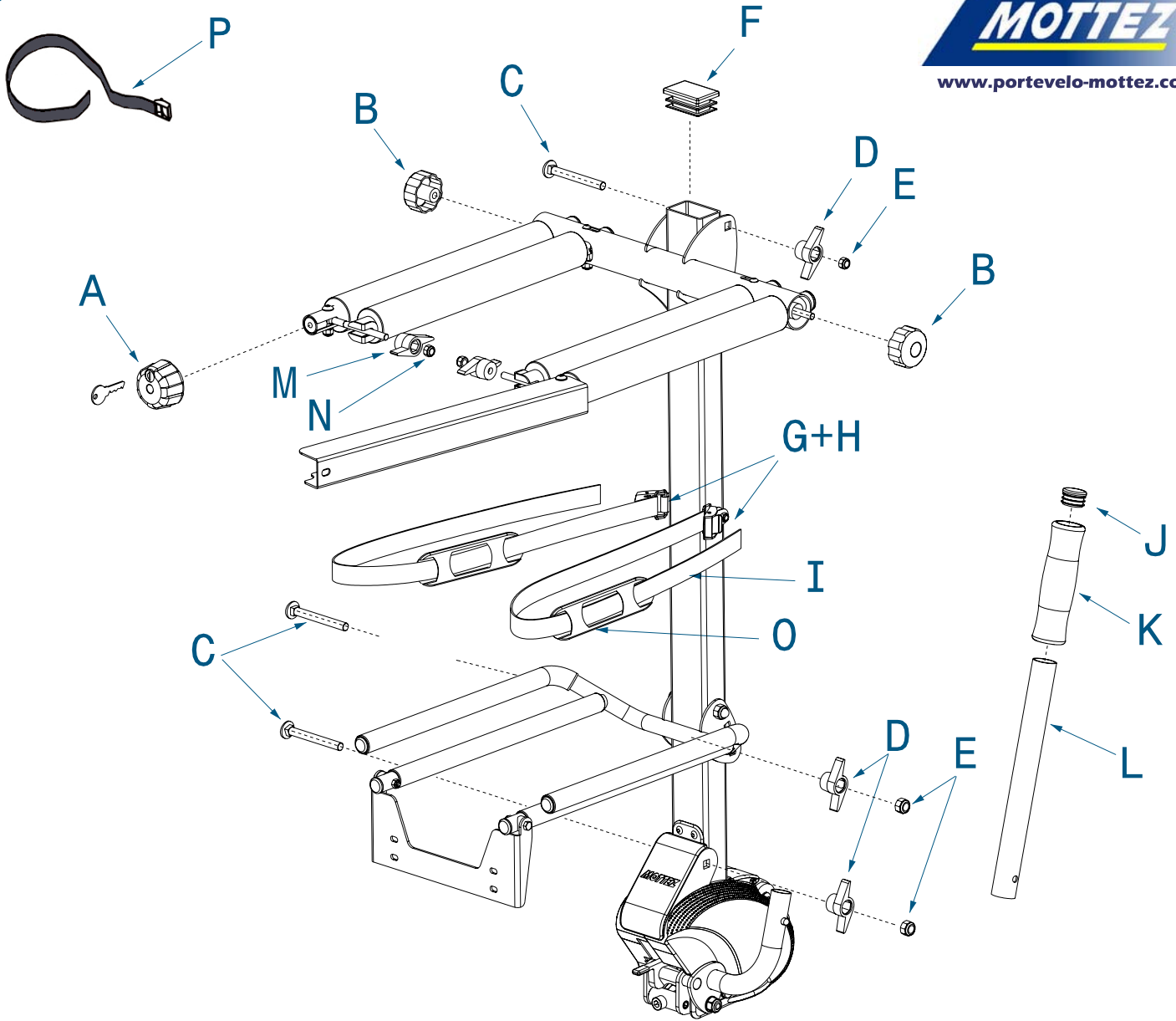

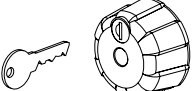

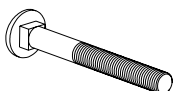
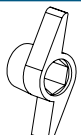
fitting instructions - Bedienungsanleitung - instrucciones de uso -
istruzioni per l'uso - gebruiksaanwijzing - instruções de operação

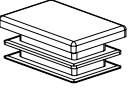
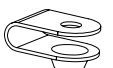
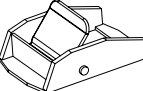

CONA022P 15 181

Lire impérativement la notice avant toute utilisation

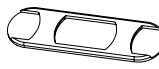

 A x1	 B x2	 C x3	 D x3
 M10 E x3	 F x1	 G x2	 H x2
 I x2	 J x1	 K x1	 L x1
 M x2	 M8 N x2	 O x2	 P x2

A lire avant toute utilisation

recommandations importantes

Vous venez d'acquérir un porte skis MOTTEZ, produit conçu, et fabriqué en France.
Nous vous remercions pour ce choix qui, nous l'espérons, vous apportera entière satisfaction.

Une mauvaise installation, une mauvaise utilisation peuvent avoir des conséquences dangereuses pour vous et les autres usagers de la route. Cette liste n'est pas limitative et ne vous dispense pas de respecter les règles élémentaires de prudence et de bon sens.

- Masse à vide du porte-skis **17,5 kg** / Charge maximale du porte-skis = **30 kg**.
- Toujours vérifier la charge maximale admissible sur l'attelage (**50 kg minimum**).
- Le porte-skis ne doit pas être utilisé pour des transports autres que des skis ou snowboards
- La charge doit être correctement répartie sur le porte-skis et le centre de gravité de charge gardé aussi bas que possible, sans toutefois risquer de rentrer en contact avec le sol, en particulier lors de franchissement d'obstacles (dos d'âne)..
- Vérifier le bon serrage des skis ou snowboards transportés après chargement et régulièrement pendant tout le voyage.
- Maintenir et employer un produit en bon état.
- Il est recommandé de retirer le dispositif porte-skis de l'attelage après utilisation.
- Il est important de fixer correctement et sûrement la charge.
- Il est important d'entretenir correctement le dispositif porte-skis.
- Conserver les instructions pour s'y référer dans le futur et s'assurer que n'importe quel autre utilisateur du porte-skis en connaisse le contenu.
- Il est important de reproduire l'éclairage et les dispositifs de signalisation. La plaque minéralogique et les feux doivent rester visibles. Assurez-vous de la conformité de votre plaque.
- Il est impératif d'ôter les accessoires ou dispositifs susceptibles de se détacher, tels batons de skis,....
- Employer des sangles en parfait état.
- Il appartient à l'utilisateur de se conformer aux normes applicables dans chaque pays de circulation concernant le chargement : respect de la hauteur, de la longueur du dispositif.
- Vérifier qu'aucune partie métallique du dispositif ne puisse entrer en contact avec la carrosserie, ce qui l'endommagerait.
- Veiller à ne pas mettre les skis ou surfs et les pièces plastiques trop proche de la sortie d'échappement, l'évacuation des gaz chauds pouvant les endommager.
- Si votre véhicule est équipé d'un dispositif d'ouverture automatique du coffre, il convient lorsque le porte-skis est en place de le déconnecter ou de n'ouvrir le coffre que manuellement.
- Le radar de recul sans déconnexion détecte le porte-skis . Il est normal qu'il sonne.

Adapter sa conduite :

- Le comportement d'un véhicule est affecté par le montage d'un dispositif porte-skis particulièrement quand il est chargé (sensibilité au vent latéral, comportement en courbe et au freinage). La conduite devra être adaptée pour tenir compte de ces changements. Il est conseillé de réduire la vitesse, particulièrement en virage et de tenir compte de l'augmentation des distances de freinage.
- Le véhicule est plus long et haut, en tenir compte lors de manoeuvres.
- Adapter sa vitesse est indispensable (110 km/h max).
- Ne pas utiliser en tout-terrain.

Seule votre responsabilité serait engagée en cas de mauvaise utilisation ou de non respect des consignes.

*Attention à la hauteur
par rapport au sol*

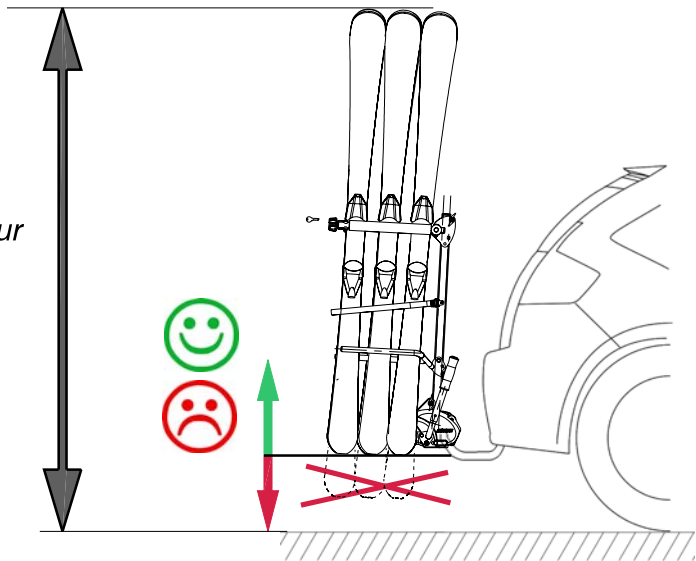

SAV

Si malgré toutes les précautions prises lors de la conception du produit, vous deviez rencontrer un problème, notre Service Après Vente reste à votre disposition. Du lundi au jeudi : de 8h00 à 17h00 et le vendredi de 8h00 à 15h00



33 (0)3 20 10 90 25



be-sav@mottez.com



33 (0)3 20 10 37 89



<http://www.portevelo-mottez.com>

1 Mise en place du porte-skis

MOTTEZ

www.portevelo-mottez.com

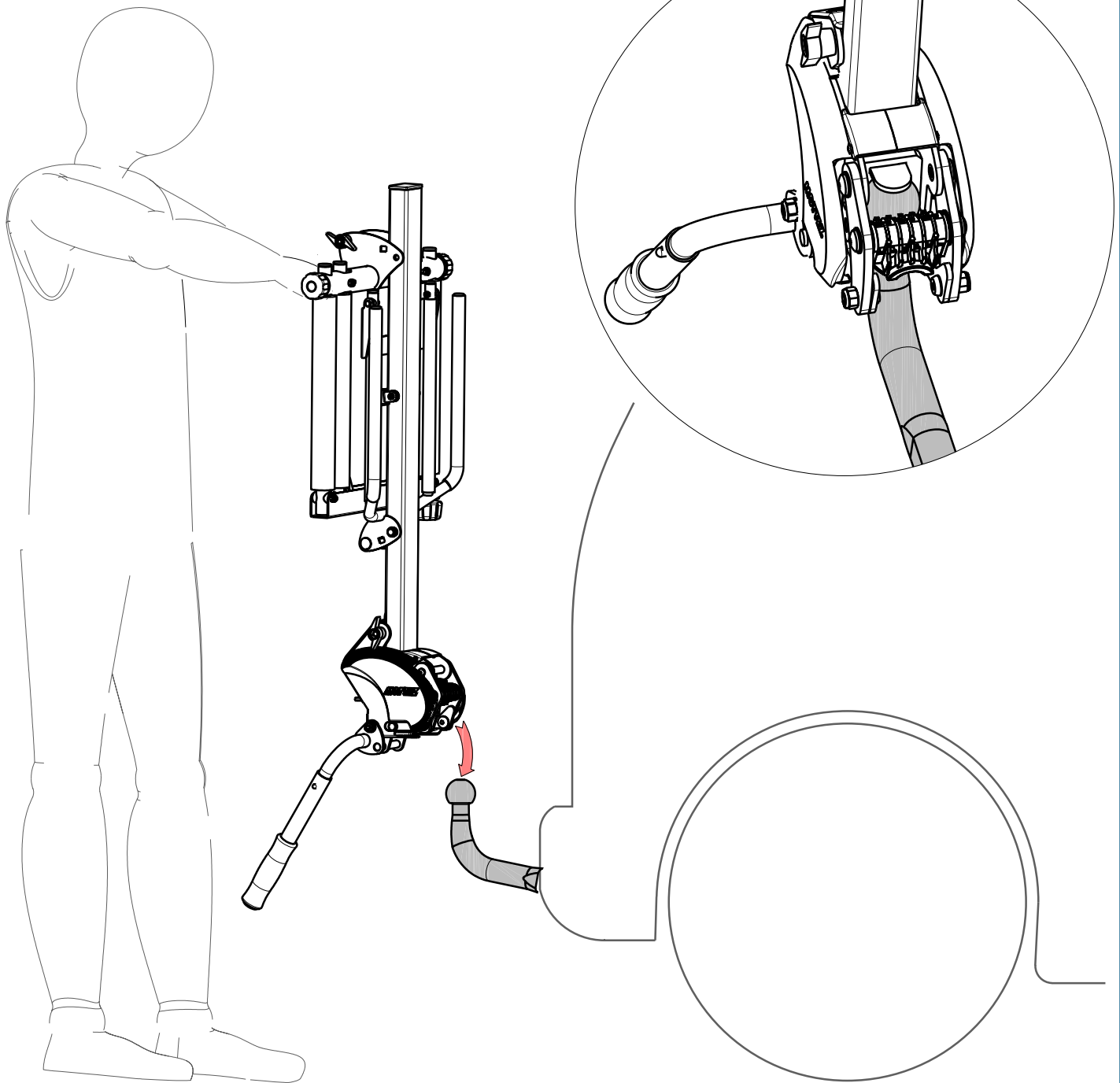

Assurez-vous que la poignée de serrage soit en position ouverte, dans le cas contraire reportez-vous au chapitre ③ **Déverrouillage de la poignée et sécurité**. Il est également conseillé de laisser les bras pliés, afin de faciliter les prochaines étapes.

Posez le porte skis sur votre attelage comme détaillé ci-dessus.

2 Serrage sur la boule

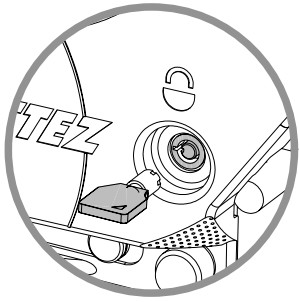

Déverrouillé	☺ OUI	unlocked YES	
verrouillé	☹ NON	locked NO	

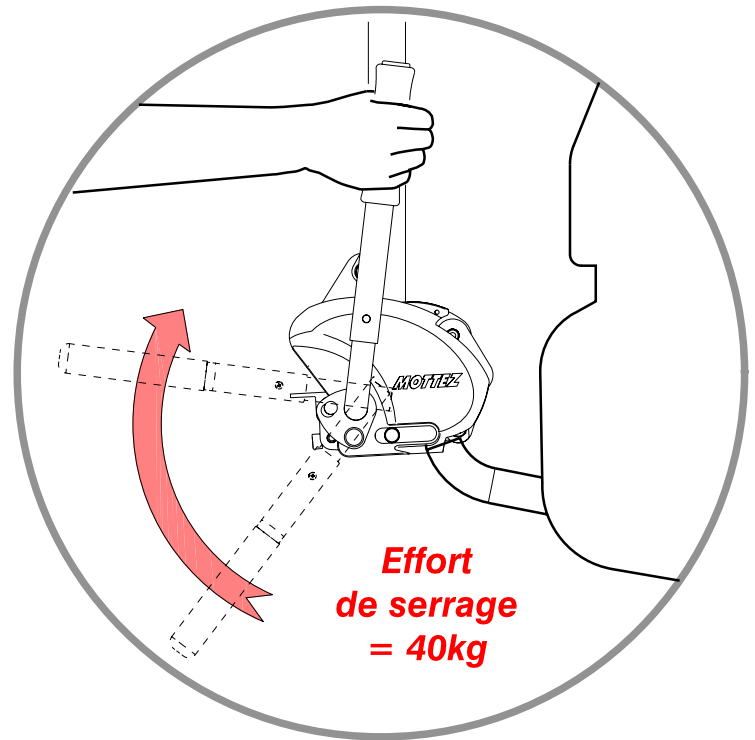
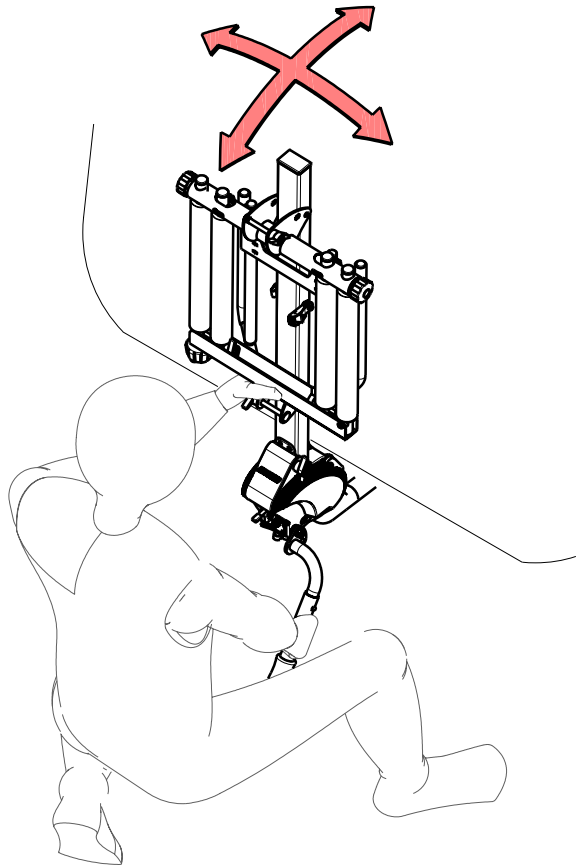

Maintenez le porte ski en position vertical, puis, actionnez la poignée comme montrée ci-dessus à droite. Une certaine résistance doit être ressentie pour un serrage optimal. Pour ce faire, il est nécessaire de régler le porte ski en agissant sur la vis de pression. L'effort de serrage doit être égal à 40kg.

Attention : effectuer ce réglage en position desserrée de la poignée.

La vis de réglage est moletée ce qui permet de la serrer manuellement, dans certain cas, le réglage peut être plus dur, le cas échéant utiliser une clé mâle 6 pans #8.

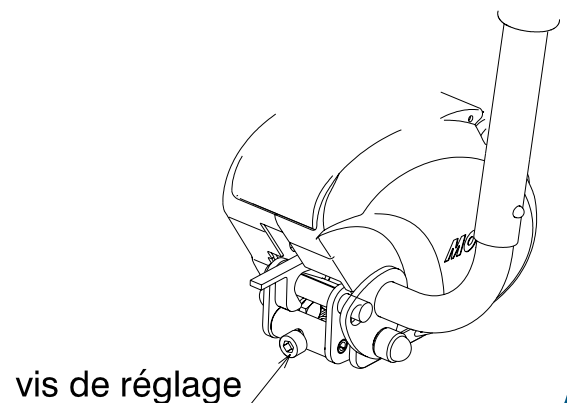
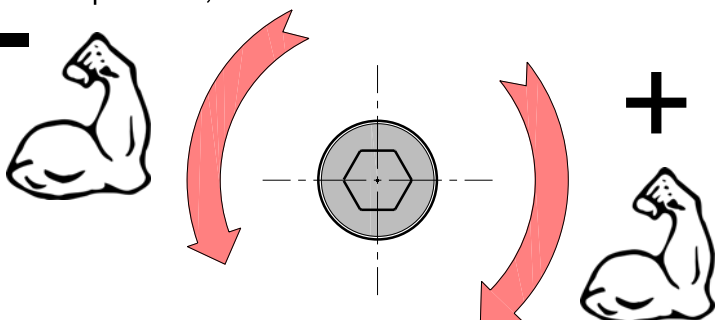

3 Déverrouillage de la poignée & Sécurité

MOTTEZ

www.portevelo-mottez.com

Vue A

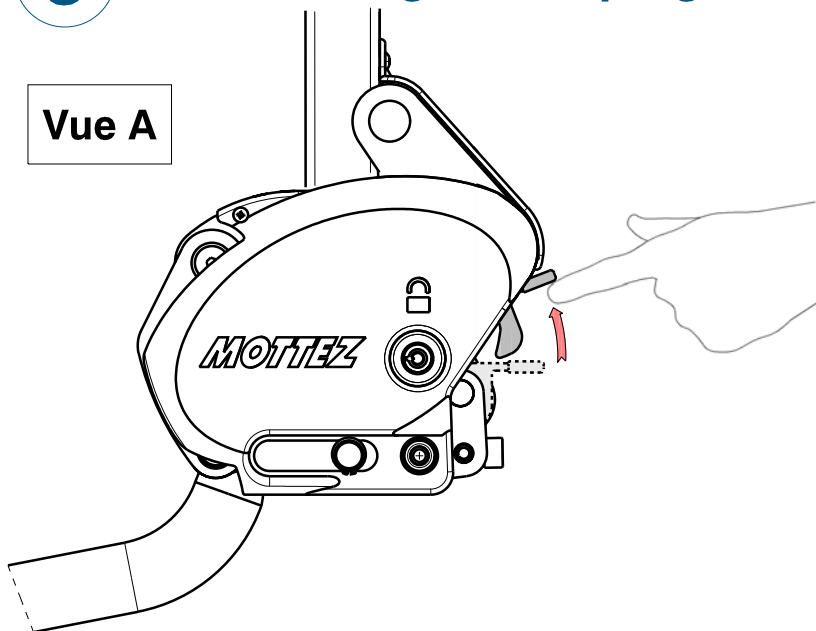

Vue B

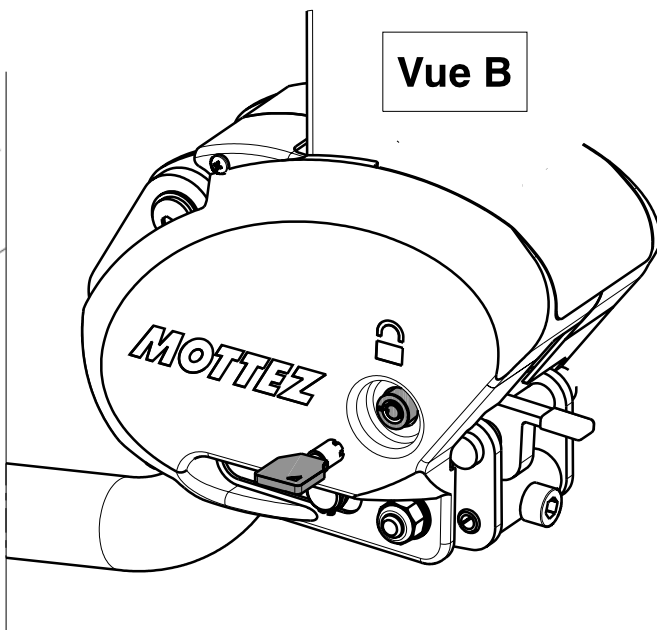

Lorsque la poignée se trouve en position serrée un loquet de sécurité empêche celle-ci de revenir en arrière. Il suffit de lever ce loquet pour pouvoir desserrer la poignée (Vue A). Vous avez la possibilité de verrouiller ce loquet pour plus de sécurité (Vue B). Ce qui **rend votre produit inviolable**.

4 Deploiement des bras haut

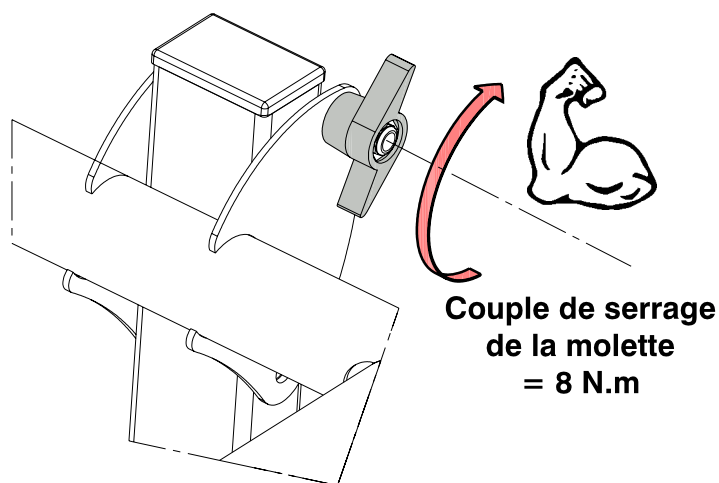
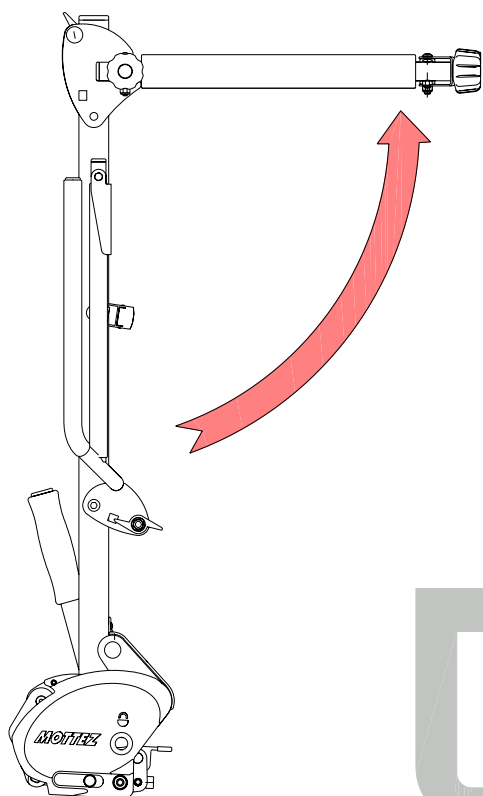

Couple de serrage
de la molette
= 8 N.m

Relevez les bras et fixez les à l'aide de la molette en pinçant les deux flasques.

5 Déploiement des bras bas

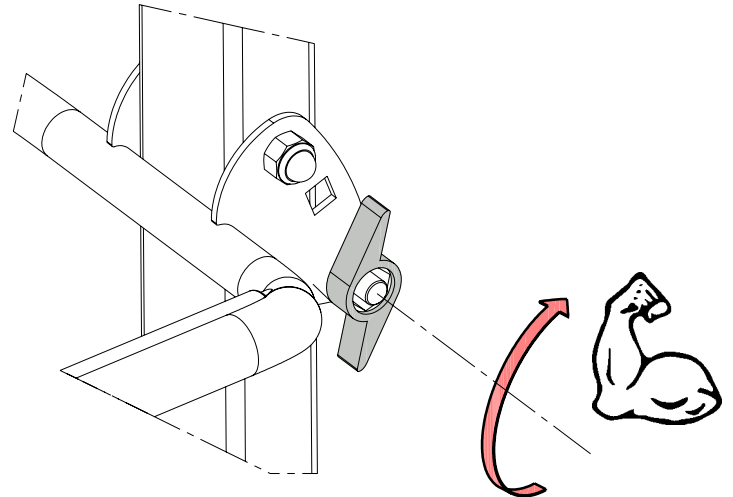
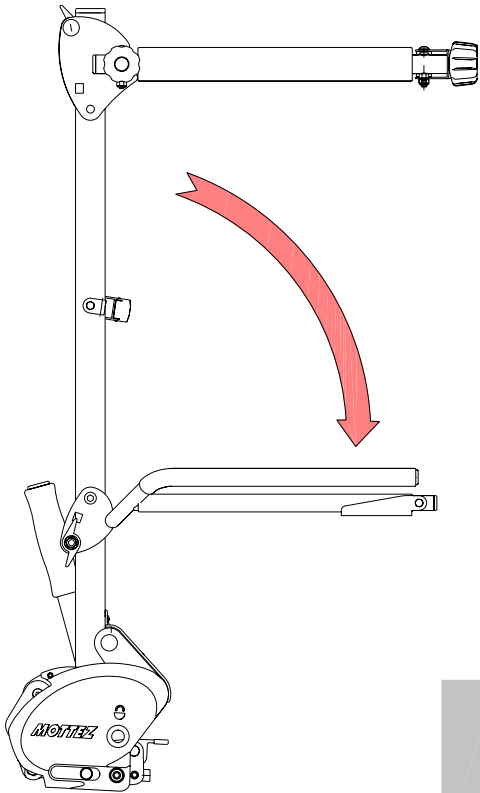

Couple de serrage
de la molette
= 8 N.m

Baisser les bras et fixez les à l'aide de la molette en pinçant les deux flasques.

6 Déploiement support de plaque

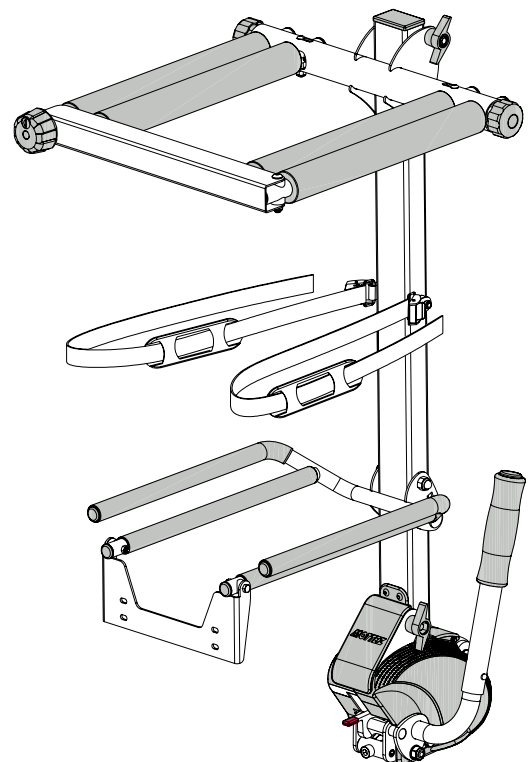
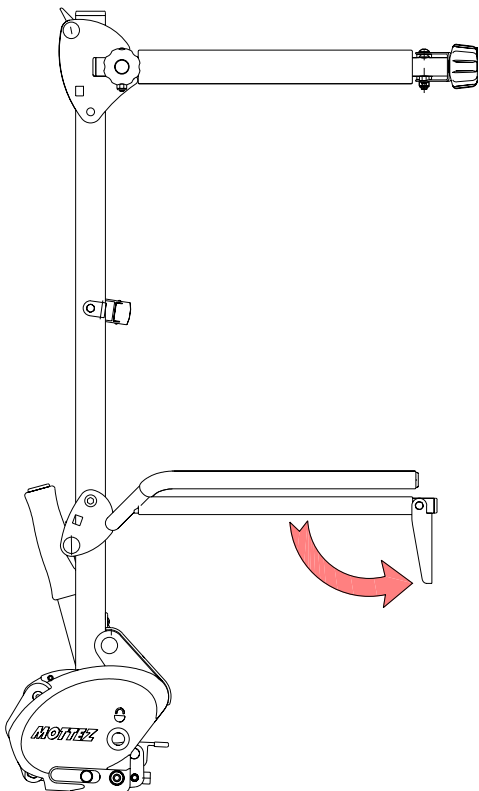

7 Ouverture des bras haut

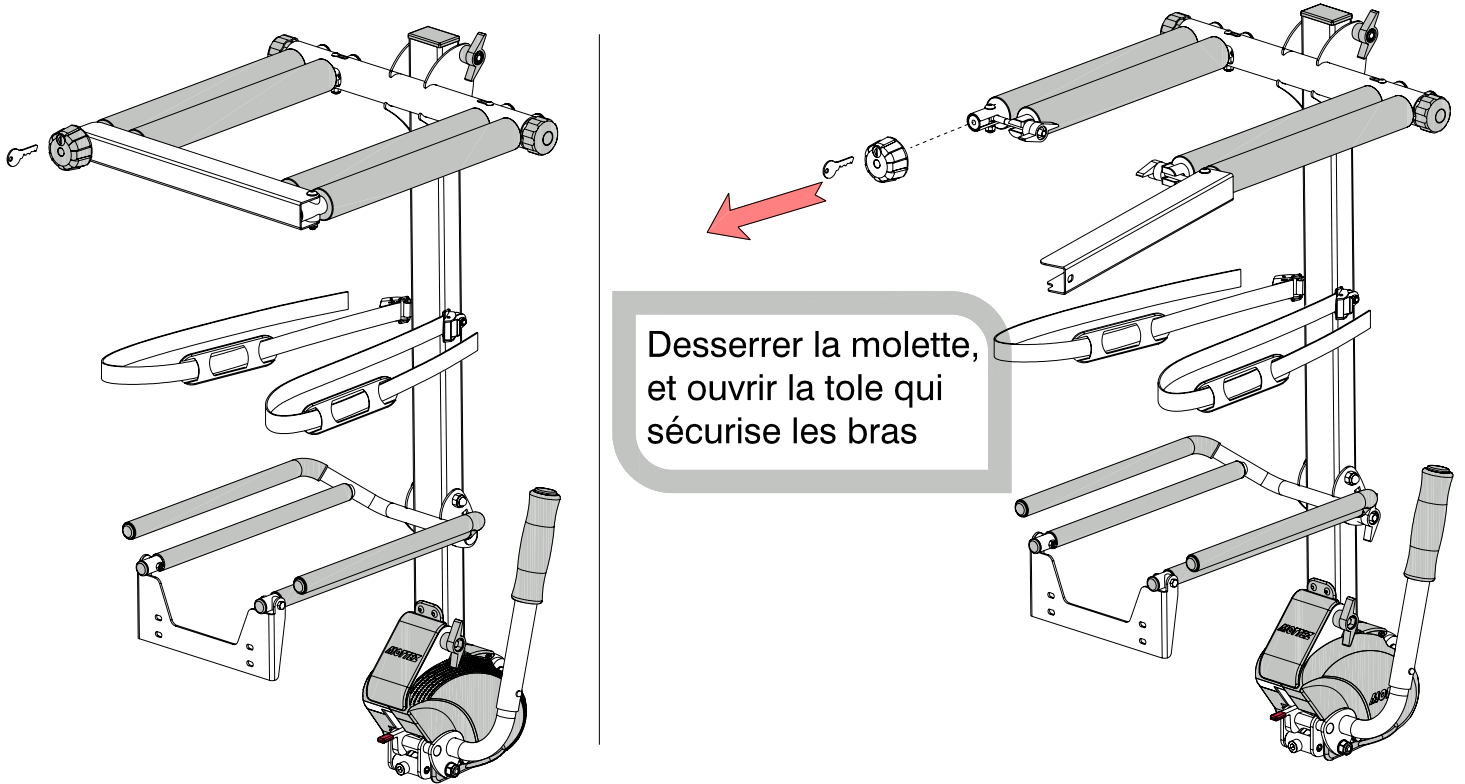

Desserrer les molettes M et B pour pouvoir écarter les bras.

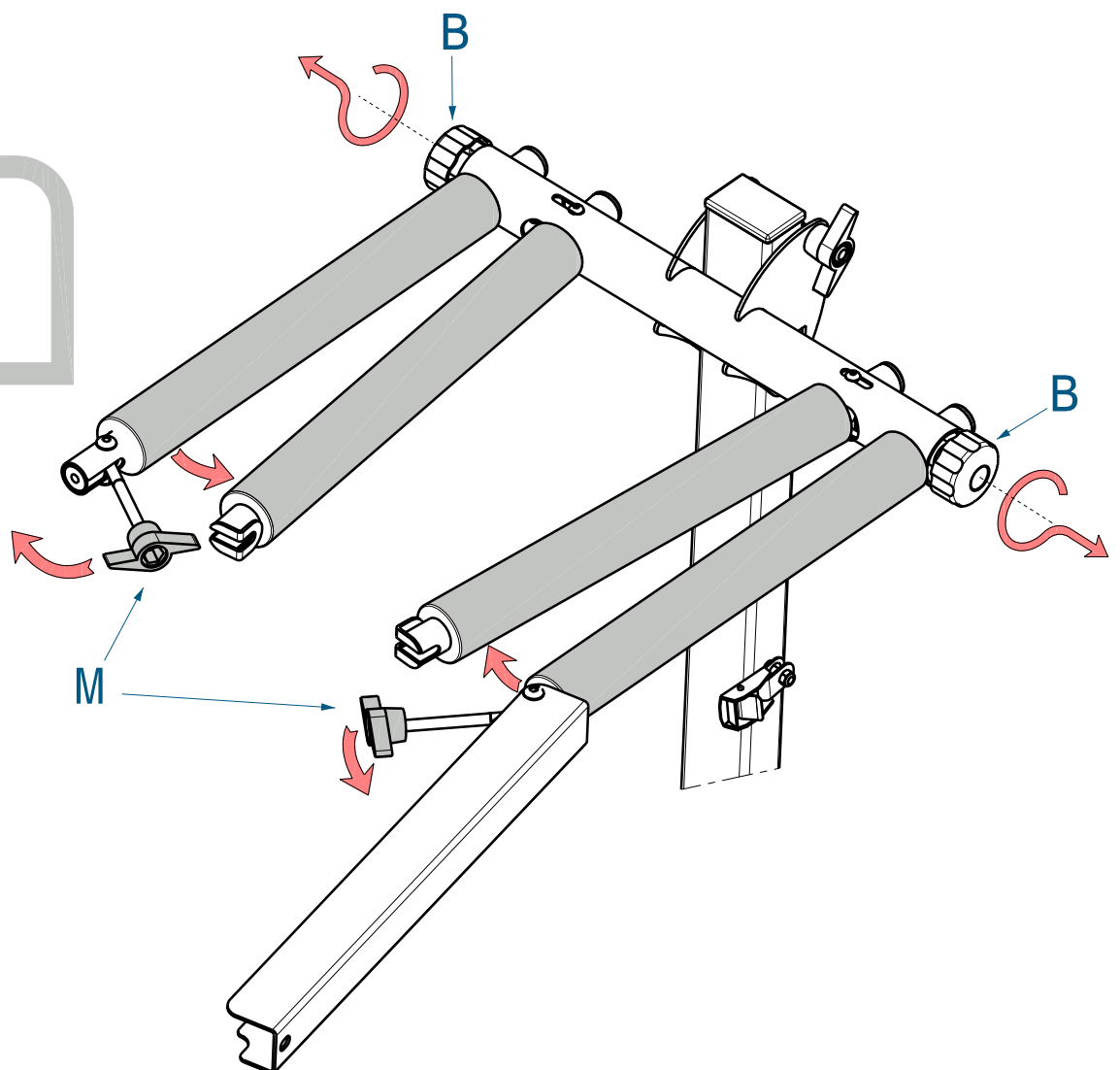

8

Chargement des skis ou snowboards

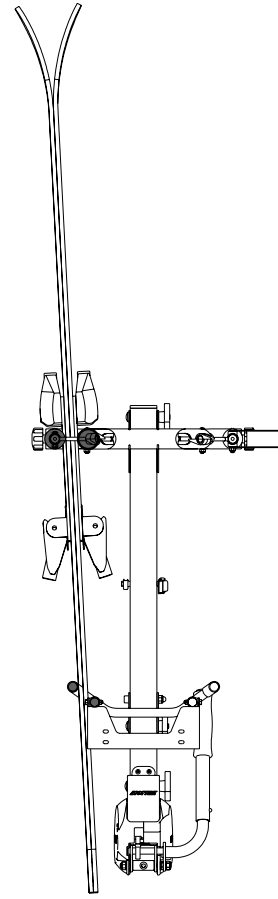
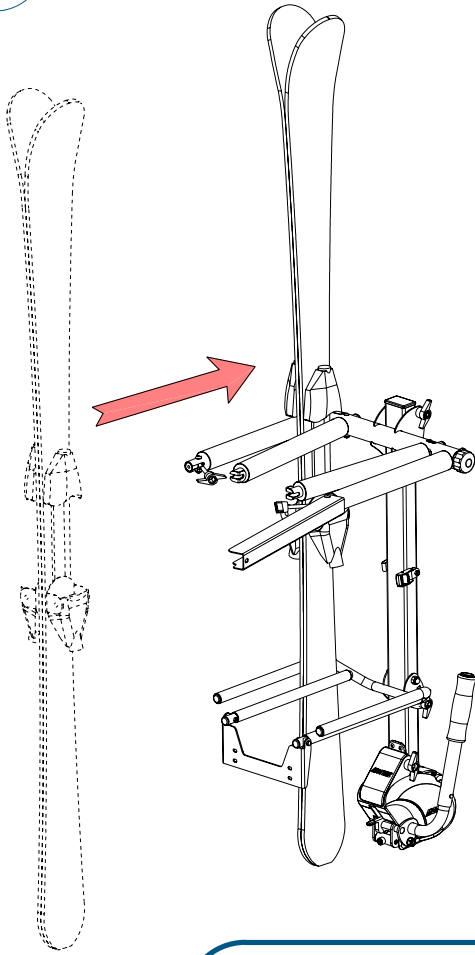

30 kg maxi.

2 + 2	4 + 1	6

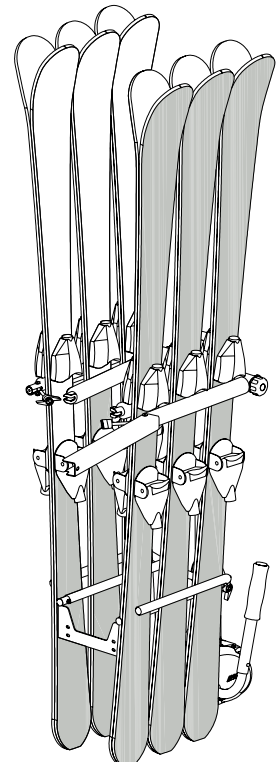
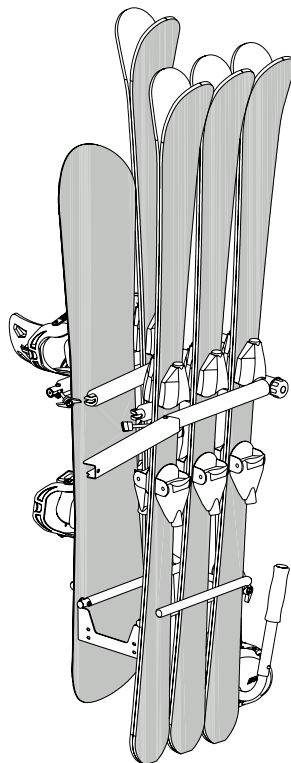
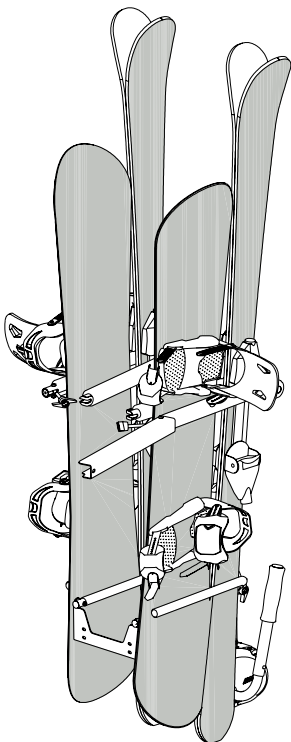

9 Serrage et sanglage des skis

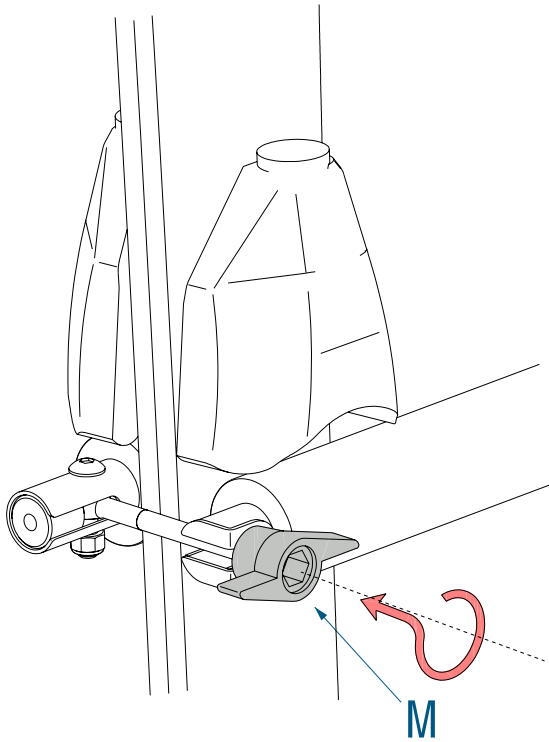

Serrer les molettes M et B pour maintenir les skis ou les surfs

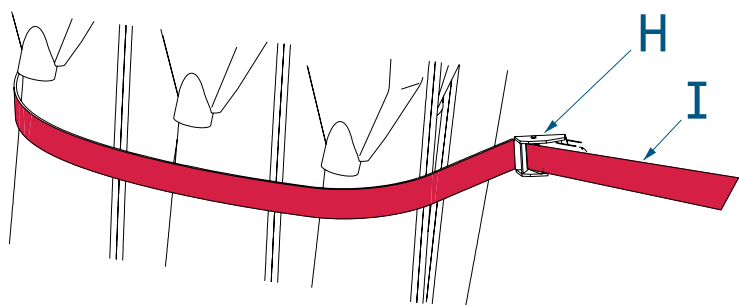
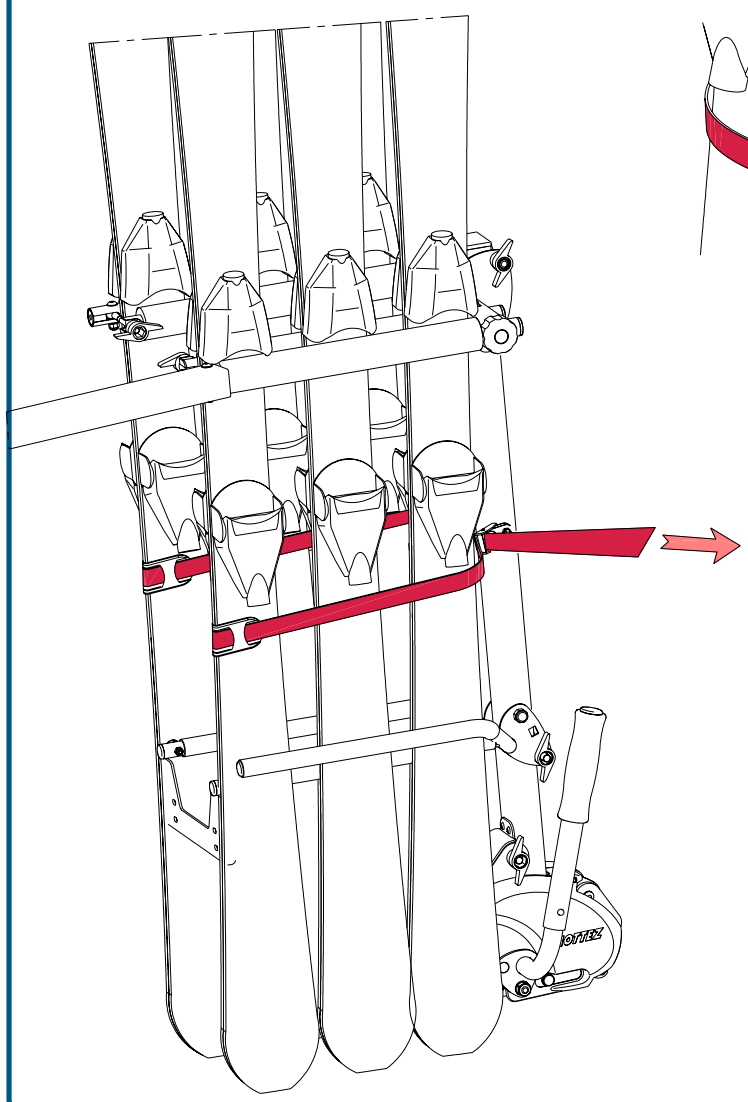
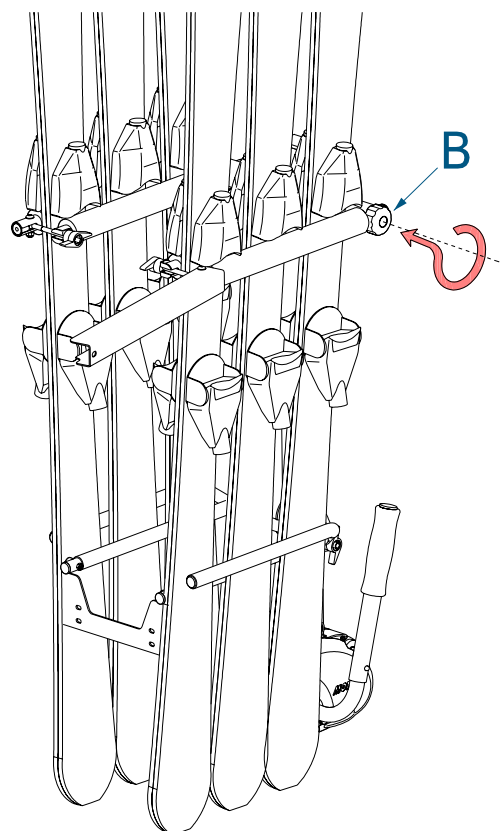

Passer les sangles I dans les boucles H et tendre fortement pour plaquer les skis ou les surfs vers l'avant du produit

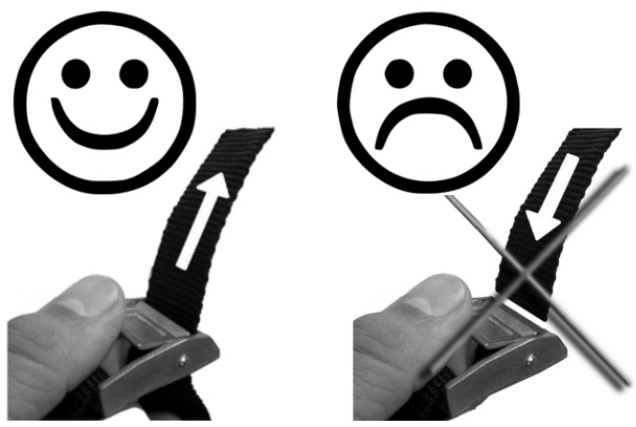

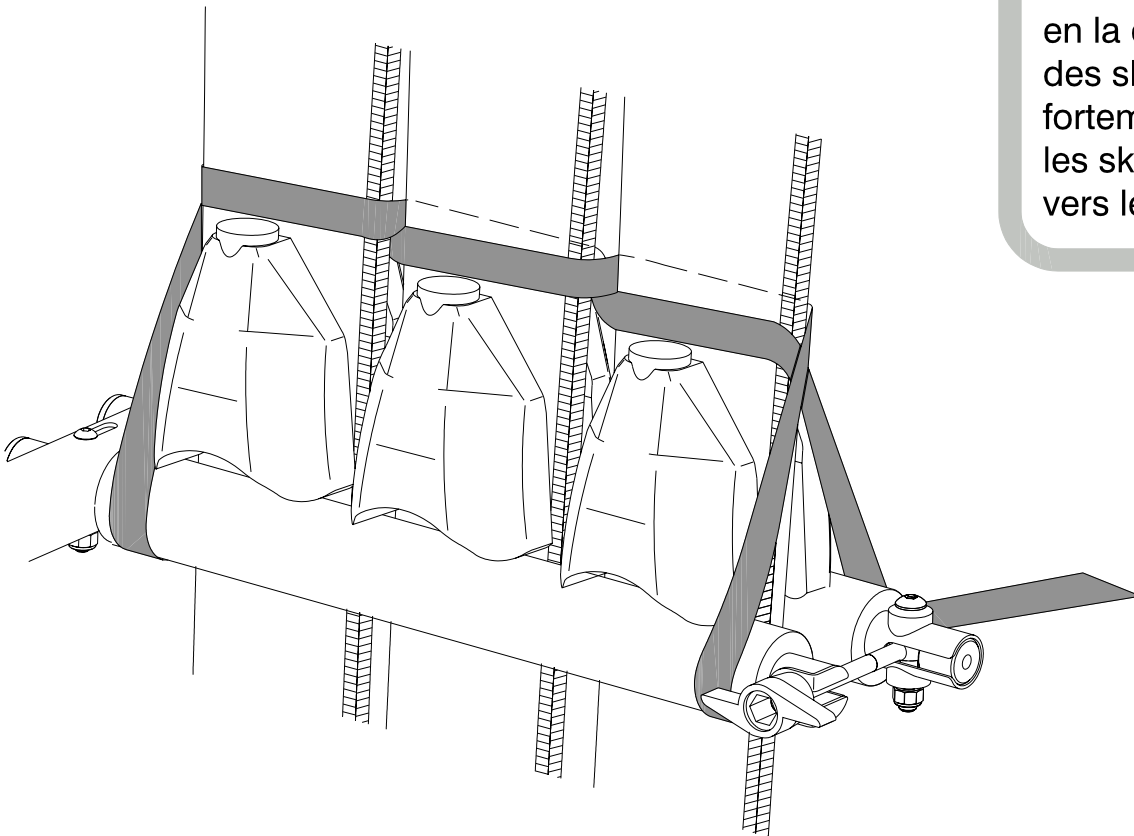
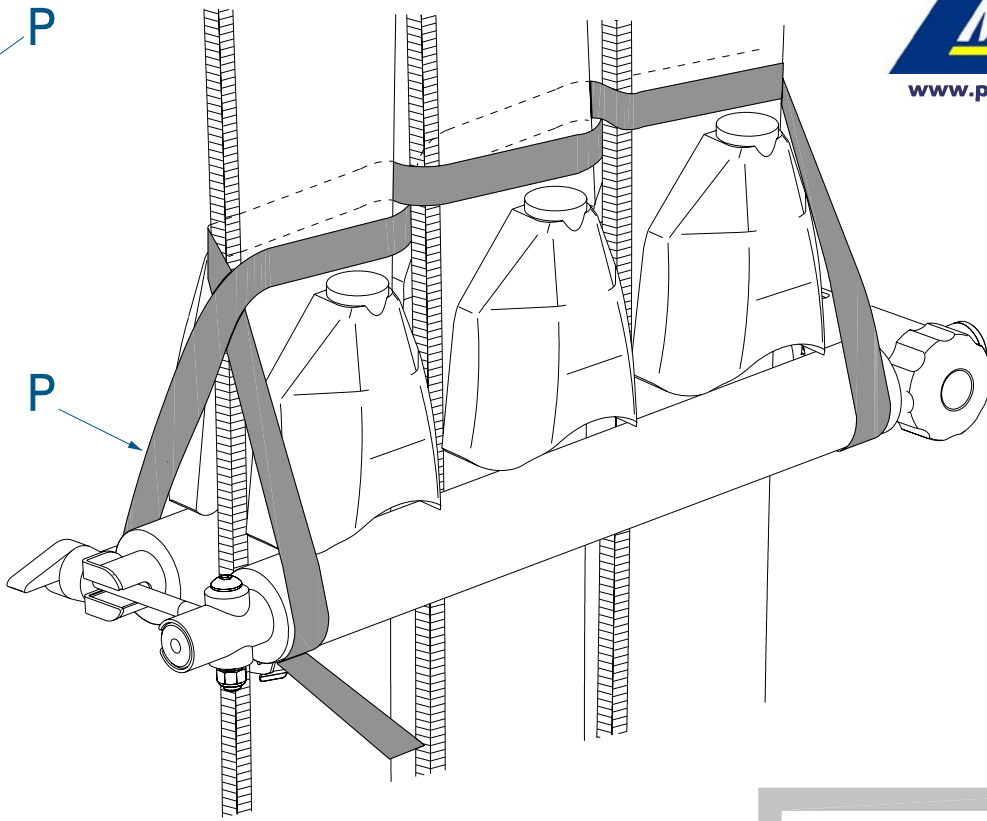
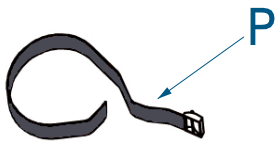

Positionner la sangle P, en la croisant autour des skis et la tendre fortement pour plaquer les skis ou les surfs vers le bas.



10 Sécurité & Antivol

Rabattre la tôle sécurisant l'ensemble

Mettre la molette à clef (A) ce qui empêche le vol des skis

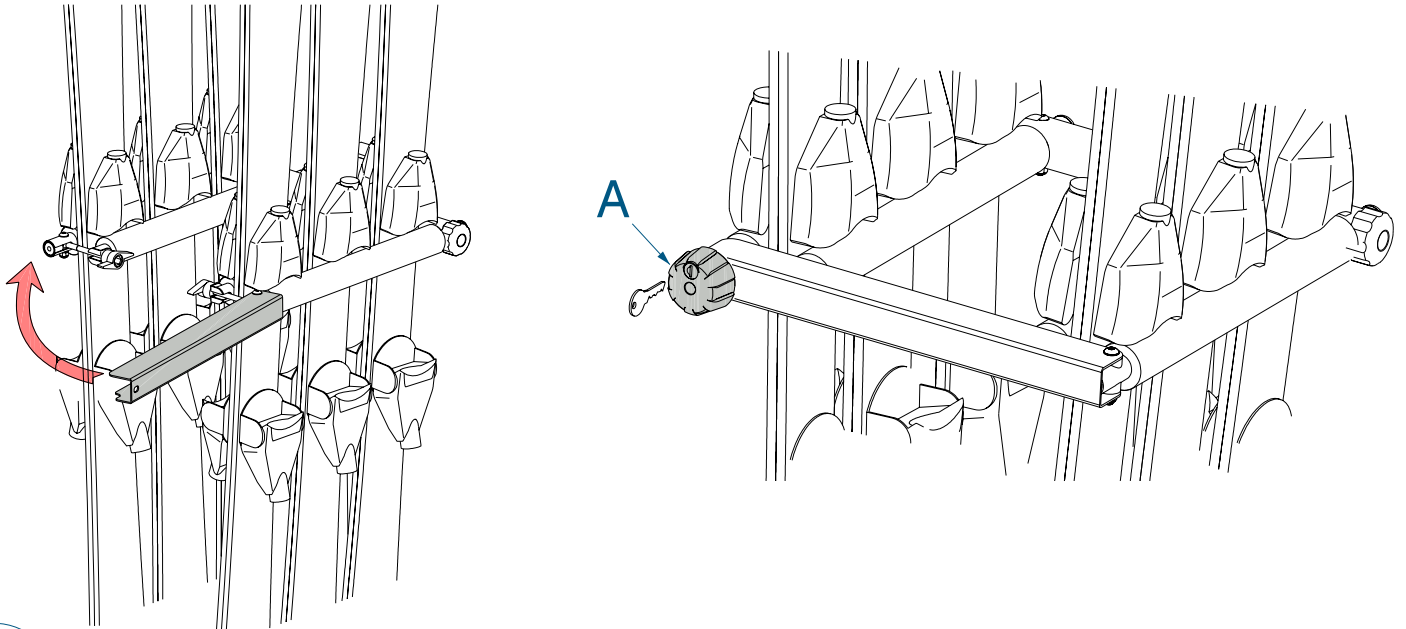

11 Plaque minéralogique & Eclairage

(non fournie)

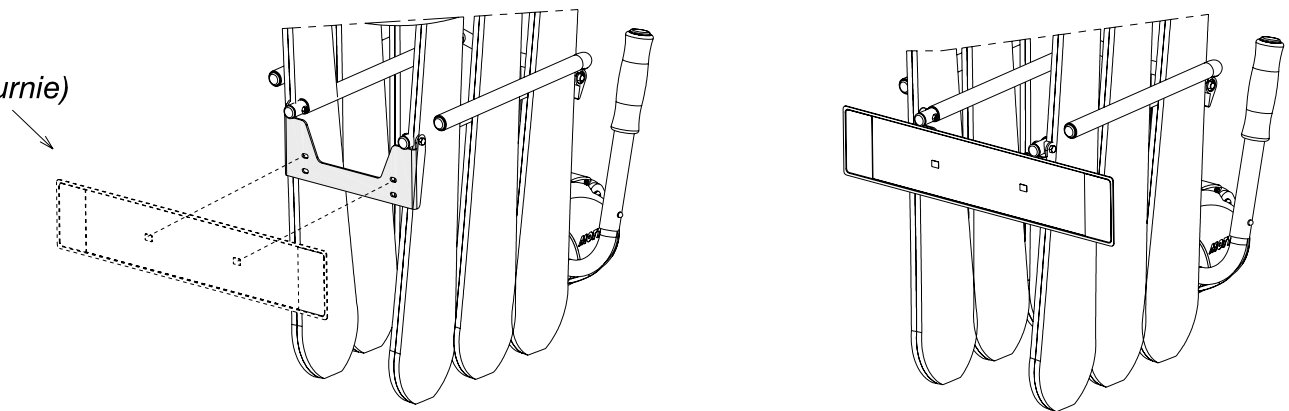

Il est important de reproduire l'éclairage et les dispositifs de signalisation. La plaque minéralogique et les feux doivent rester visibles. Assurez-vous de la conformité de votre plaque.

Vous avez possibilité d'installer une plaque feux, vendue séparément sous la référence **A063FDK**

(non fournie)

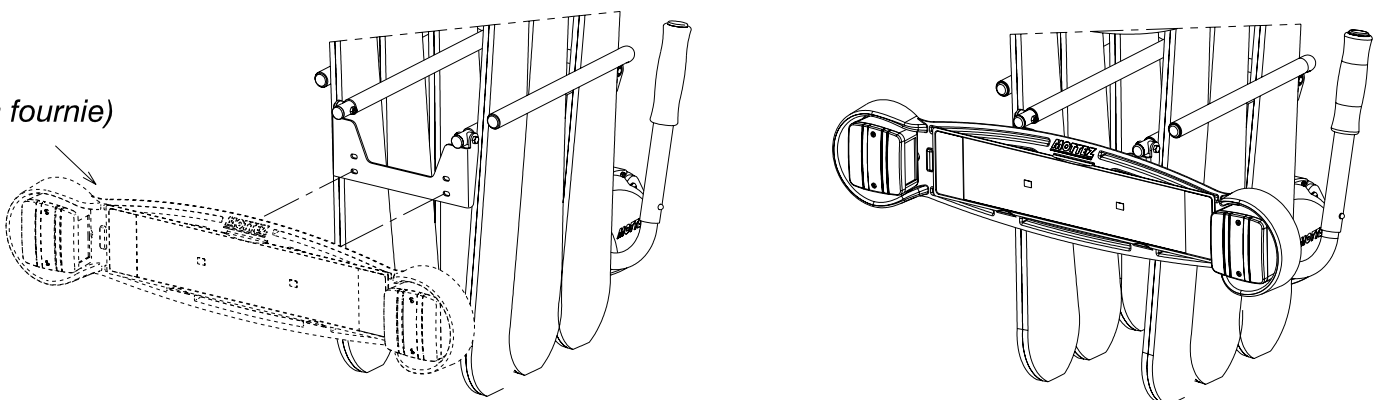

12 Rabattage du porte skis

MOTTEZ

www.portevelo-mottez.com

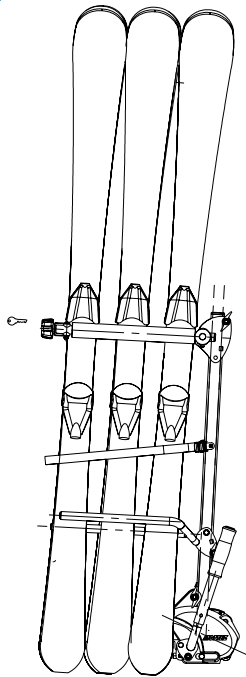

Pour rabattre le porte-skis, devisser la molette et retirer la vis

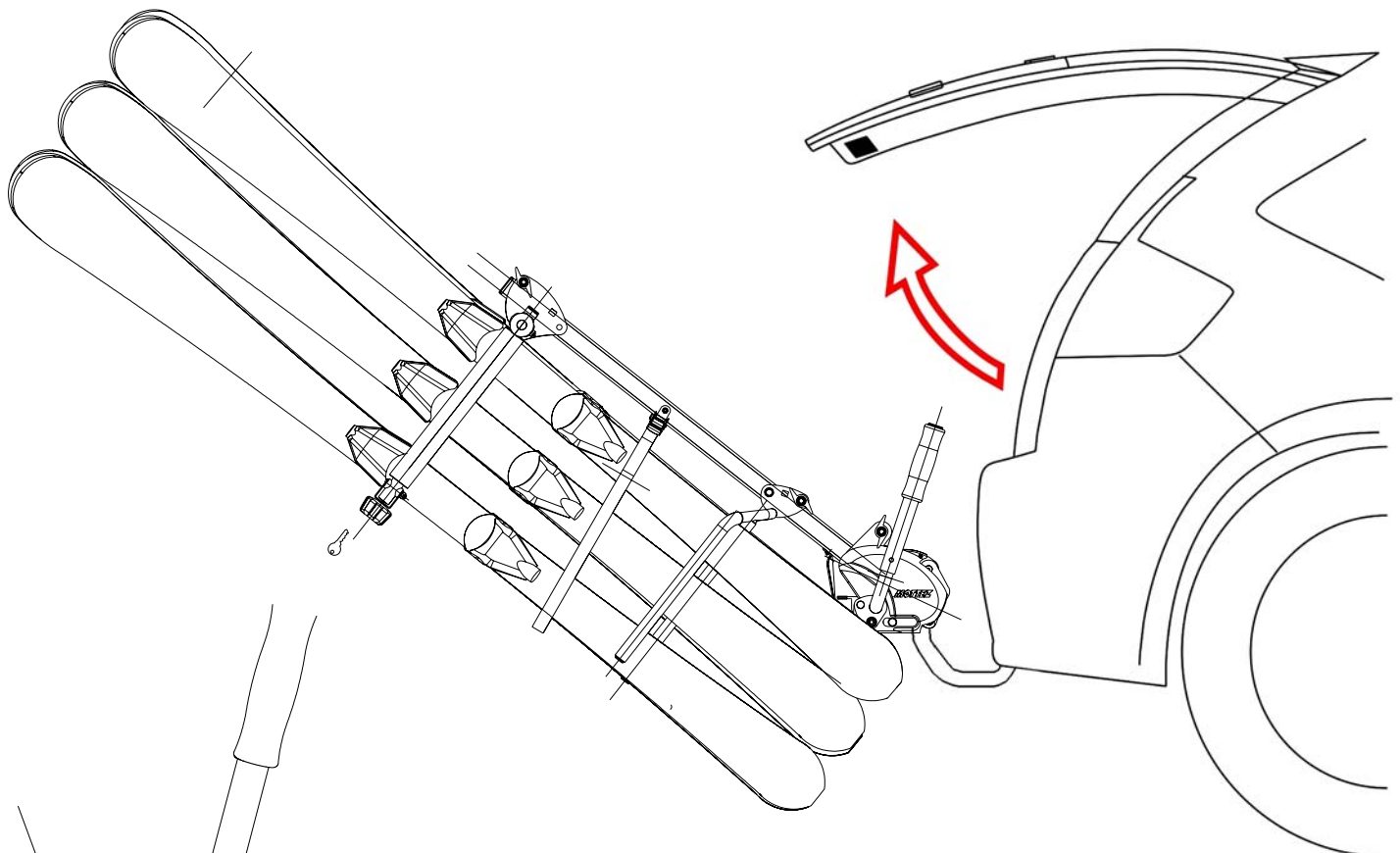
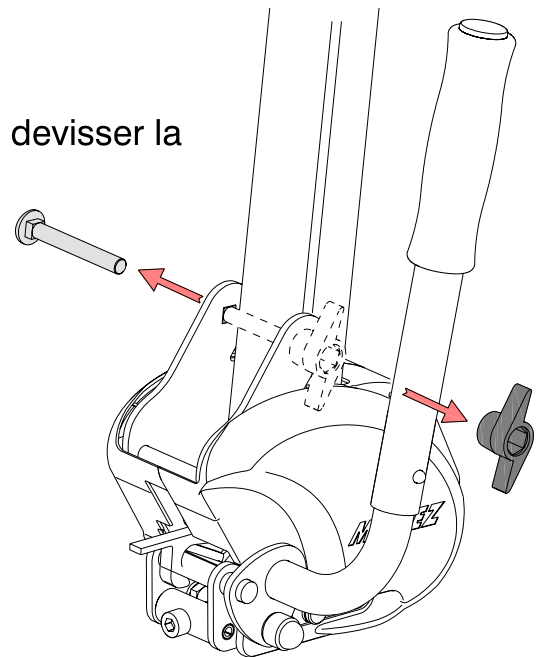

Pour ne pas gêner l'ouverture du coffre vous avez la possibilité de retirer la poignée, en appuyant sur le cliquet.

ATTENTION : ne pas oublier de remettre la poignée en place après fermeture du coffre.

Pour remettre le produit en place, lever le mat jusqu'à ce qu'il retrouve sa position verticale, puis **remettre la vis et serrer la molette (effort de serrage 8 N.m)**