

# MANUEL D'UTILISATION

## GROUPES ELECTROGENES ESSENCE

### MF2800

Logo MASTER FLASH 2800

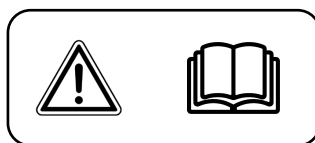
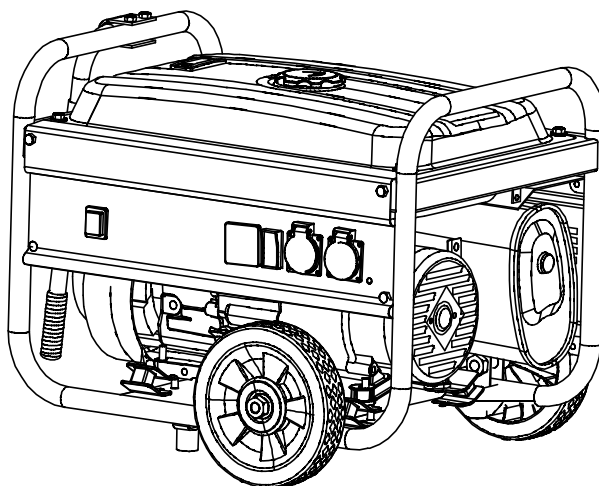

Merci de lire attentivement cette notice avant d'utiliser votre appareil

# Table des matières

1. PRECAUTIONS DE SECURITE.....	3
2. INTRODUCTION DES PIECES ET COMPOSANTS.....	5
3. SPECIFICATIONS TECHNIQUES.....	6
4. INSPECTION AVANT L'OPERATION.....	7
5. DEMARRAGE DU GENERATEUR.....	10
6. CONNECTIONS ELECTRIQUES.....	11
7. ARRET DU GENERATEUR.....	14
8. INSPECTION REGULIERE ET ENTRETIEN.....	15
9. STOCKAGE DU GENERATEUR.....	19
10. PROBLEME POSSIBLE.....	20
11. DIAGRAMME ELECTRIQUE.....	22

## 1. PRECAUTIONS DE SECURITE

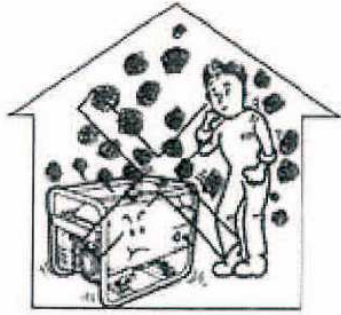

- Ne jamais utiliser le générateur à l'intérieur ou dans un endroit mal ventilé.

- Ne pas faire fonctionner le générateur dans un climat humide (pluie, neige).



- Ne jamais connecter le générateur au circuit de courant de la maison si courant commercial (EDF) n'est pas coupé.

- Rester à une distance minimale de 1m (3 pieds) des produits inflammables.

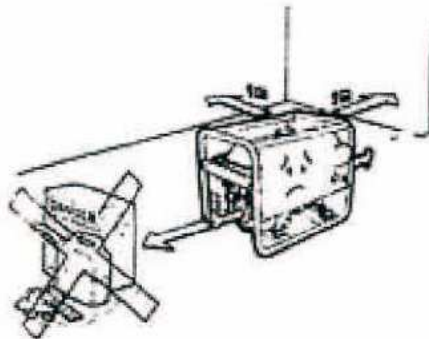

## 1. PRECAUTIONS DE SECURITE



- Ne pas fumer lors du remplissage d'essence.

- Ne pas renverser de carburant.

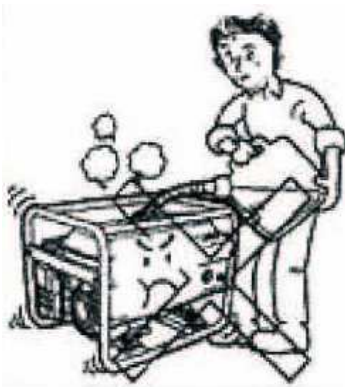
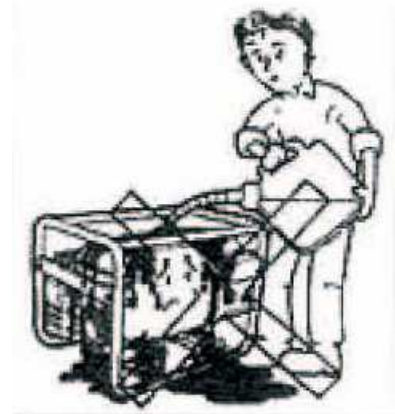

- Eteindre le générateur avant de le remplir de carburant.

### Autre précautions :

- Ne jamais toucher le moufle ou la couverture du moufle lorsque l'engin est en marche ou chaud.
- Ne pas toucher le générateur lorsque celui-ci ou vos mains sont mouillés, pour éviter un court circuit ou un choc électrique.
- Ne jamais permettre à quiconque de faire fonctionner le générateur sans les instructions adéquates.
- Toujours porter des chaussures de sécurité et des vêtements adéquats.
- Garder les enfants et animaux loin du générateur, particulièrement lorsque le générateur est en marche.

## 2. INTRODUCTION DES PIECES ET COMPOSANTS

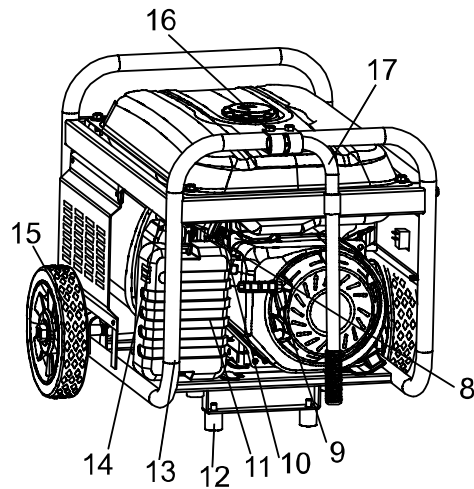
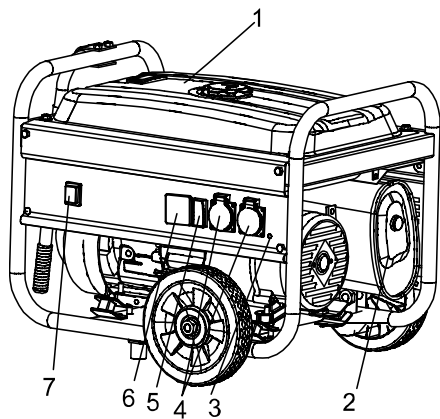

- |                               |                           |
|-------------------------------|---------------------------|
| (1) Réservoir d'essence       | (2) Exhausteur            |
| (3) Prise de terre            | (4) Prise AC              |
| (5) Disjoncteur               | (6) Voltmètre             |
| (7) Interrupteur de démarrage | (8) Levier colmatage      |
| (9) Lanceur                   | (10) Levier d'essence     |
| (11) Filtre à air             | (12) Support              |
| (13) Chassis                  | (14) Prise étincelle      |
| (15) roue                     | (16) Bouchon du réservoir |
| (17) Poignée                  | (18) Ecrou                |
| (19) Boulon                   | (20) Axe de roue          |

Installation la roue:

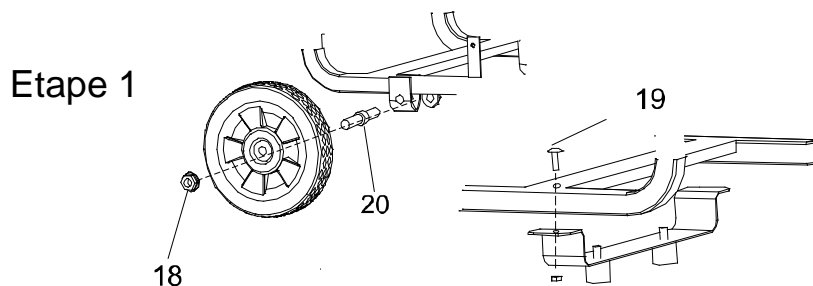

Etape 2

### 3. SPECIFICATIONS TECHNIQUES

<b>GROUPES ELECTROGENES ESSENCE MASTER FLASH</b>	
Modèle	MF 2800
AC tension /Fréquence	220V~/50Hz
Puissance continue	2500W
Puissance maxi	2800W
Facteur de puissance	cos $\phi$ 1.0
Prise DC	12V/8.3A
Vitesse	3000 r/min
Système de démarrage	Lanceur manuel
Réservoir d'essence	15L
Autonomie	7.2h
Niveau sonore	96 dB(A)
Type de moteur	4 temps
Moteur essence SP95	OVH
Capacité huile moteur	0.6L
Poids	40kg

## 4.INSPECTION AVANT OPERATION

4-1 : Huile lubrifiante : (attention appareil livré sans huile  
Réf. :SAE 10W30)

Toujours vérifier le niveau d'huile avant de démarrer le générateur.

A. Tournez la jauge du filtre à huile et le nettoyer avec un chiffon propre.

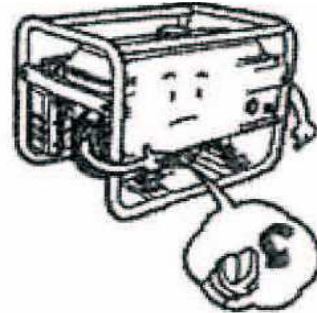

B. Insérez la jauge à nouveau sans le visser et vérifiez le niveau d'huile.

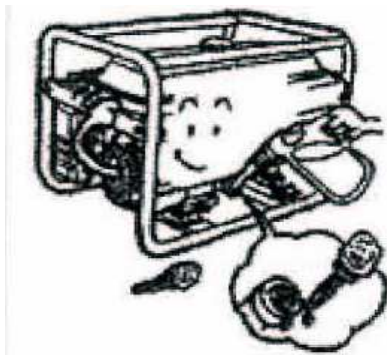

C. Dans le cas où le niveau d'huile est dessous du niveau mini, remettez de l'huile jusqu'à atteindre le niveau maxi.

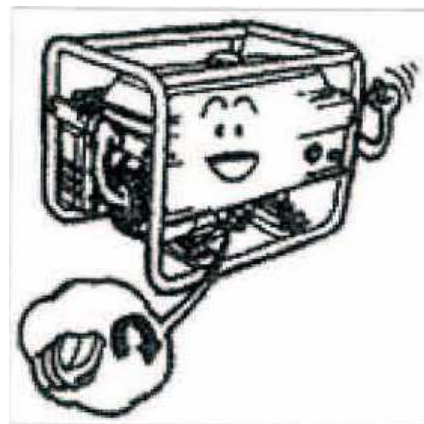

D. Remettez la jauge.

## 4.INSPECTION AVANT OPERATION

### 4-2 : L'essence(sans plomb 95)

A. Ouvrez le bouchon du réservoir d'essence.

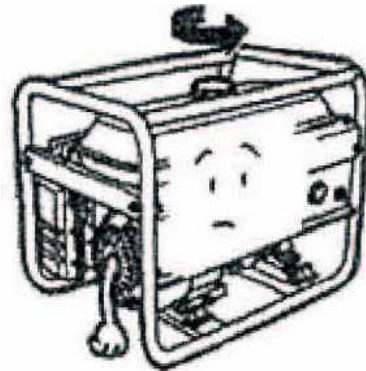

B. Vérifiez le niveau de carburant et en remettre si nécessaire.

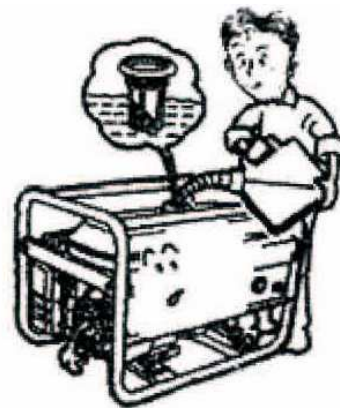

C. Remettez du carburant jusqu'au filter à essence.

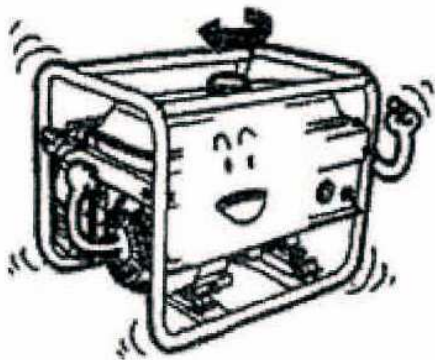

D. Réinstallez le bouchon du réservoir d'essence.



## 4. INSPECTION AVANT OPERATION

### 4-3: Le filtre à air

Attention : Ne jamais démarrer le générateur sans filtre à air

A. Desserrez le clip et enlevez le cache.

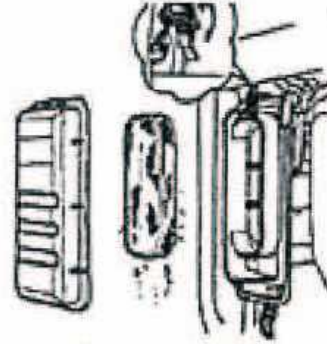

B. Vérifiez la propreté du filtre à air.

C. Lavez les éléments si nécessaire avec huile de moteur (pressez-trempez-pressez)

D. Remettez les éléments et serrez le clip.

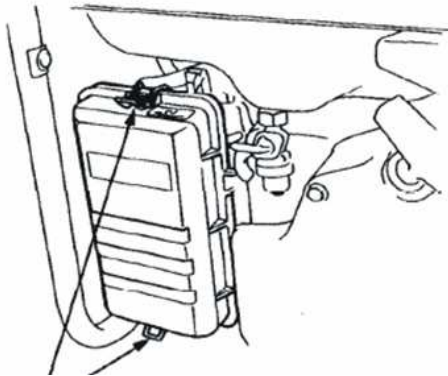

**CLIP**

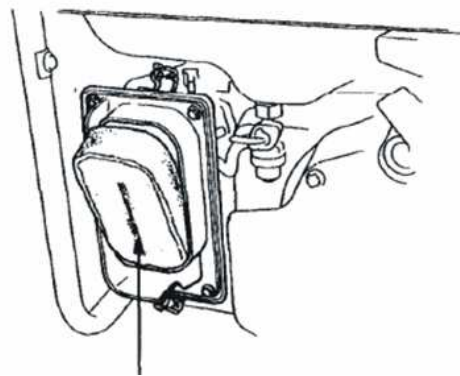

**ELEMENT**

## 5. DEMARRAGE DU GENERATEUR

5-1: Enlevez tous les appareils branché sur la prise AC.



**Disjoncteur**      **Prise AC**

5-2: Mettez le levier d'essence sur la position "ON".

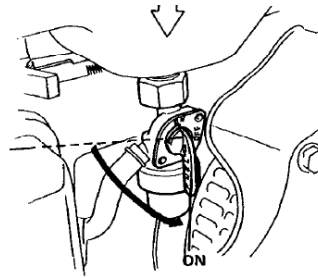

5-3: Poussez le levier de colmatage sur la position "Close"

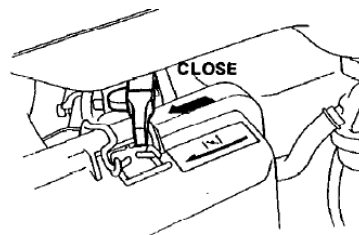

5-4: Mettez l'interrupteur du moteur sur la position "ON"

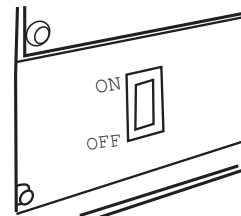

5-5: Tirez la poignée de démarrage jusqu'à ce que la résistance soit sentie puis retirez rapidement de la position originale.

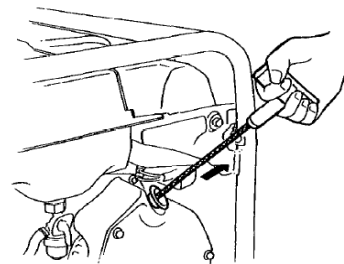

5-6: Après que le générateur ait démarré, tournez le levier de colmatage sur la position "Open".

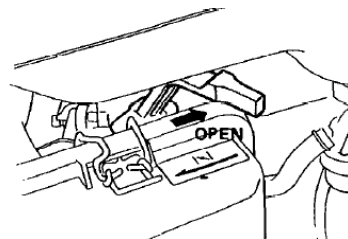

## 6. CONNECTIONS ELECTRIQUES







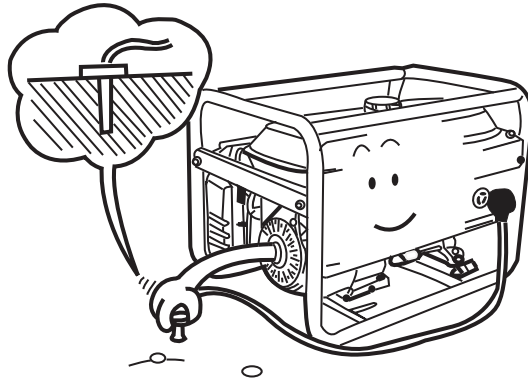

### **! Attention**

- ✧ Pour garder le générateur dans les meilleures conditions, suivez ces instructions.

6-1: Branchez le générateur à une prise de terre pour éviter un choc électrique.



6-2: Quelques références d'autres appareils électriques et leur consommation.

Type	Wattage		Appareil	Exemples		
	Démarrage	Classe		Appareil	Démarrage	Classe
Ampoule électrique ou chauffage	X 1	X 1	 	 <b>100W</b>	100VA(W)	100VA(W)
Lampe de jour	X 1	X 1.5		 <b>40W</b>	40VA(W)	60VA(W)
Moteur	X 3-5	X 2	 	 <b>1500W</b>	450-750VA(W)	300VA(W)

## 6. CONNEXIONS ELETRIQUES

6-3 : Si le générateur fournit du courant a plus de deux appareils, assurez vous de les démarrer les uns après celui avec le courant le plus fort en premier

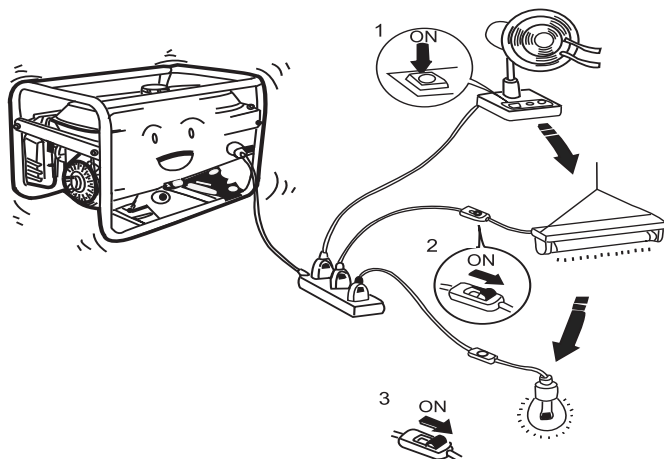

**Attention** : ne pas connecter le générateur à un circuit de la maison. Lorsque cette connexion est nécessaire, assurez-vous qu'un électricien qualifié s'en occupe. Une connexion inadéquate entre le générateur et un circuit à domicile peut entraîner des dommages pour le générateur et même un accident impliquant du feu.

Dans le cas d'un raccordement direct à la maison :

1. Baisser la manette du disjoncteur général EDF (pour isoler l'appareil en cas de retour du courant)
2. Au tableau électrique sélectionner les coupes circuits nécessaires dont vous avez
3. Raccorder le groupe directement dans n'importe quelles prises de la maison. Le courant sera alors disponible sur vos coupes circuits sélectionnés. En cas du retour du courant EDF toujours bien éteindre les appareils ou lumières en action avant de couper le groupe.

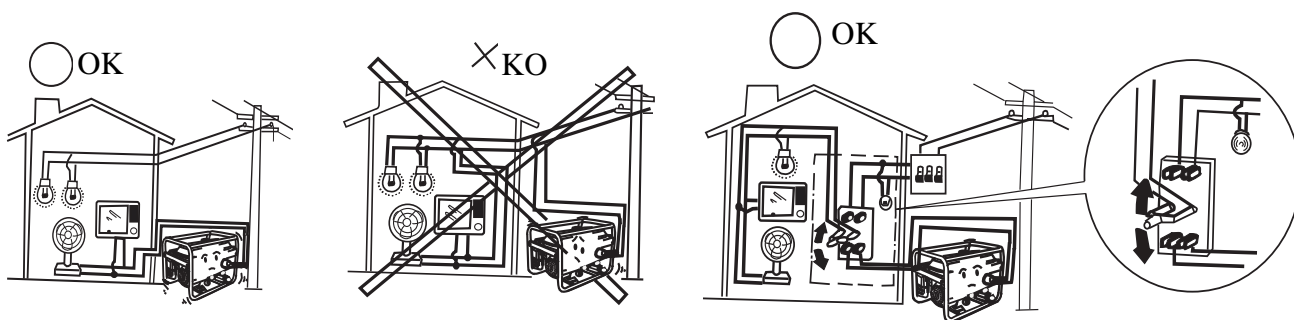

## 6. CONNECTIONS ELETRIQUES

### 6-4 : Connexions électrique AC (230V)

① Démarrer le générateur

② Connecter à l'appareil

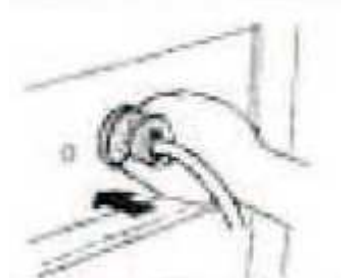

③ Allumer le disjoncteur vers 'ON' et appuyer le protecteur DC au fond



### 6-5 : Application DC (12 Volts)

Le terminal DC doit être utilisé dans l'unique but de recharger des batteries de type automobiles de 12V

1° Lorsque vous utilisez des batteries de type auto motives avec des câbles de batteries, assurez vous de déconnecter le pôle minus du câble de la batterie avant de changer.

2° Connecter le câble de chargement aux termiaux de batterie au terminal DC du générateur

- Connecter le terminal positif de la batterie au terminal positif du générateur
- Ne pas inverser les câbles de chargement ou de sérieux dommages arriveront au générateur et/ou à la batterie
- Ne pas faire se toucher les fils, cela court-circuitera la batterie
- Lorsqu'une grande capacité de la batterie est changé un courant excessif arrive (la valeur varie en fonction de la condition de déchargement) et le fusible du courant DC va s'affaiblir et s'arrêter.

3° Les batteries produisent des gaz explosifs. Garder les étincelles, flammes et cigarettes loin du générateur.

4° Pour prévenir d'une possible étincelle près de la batterie toujours connecter les câbles de chargements à la batterie en premier et seulement après au générateur. Changer la batterie dans un endroit bien ventilé.

5° Avant de changer, enlever le bouchon de chaque cellule de la batterie, arrêter le chargement si la température de l'électrolyte excède 45°C.

6° Arrêt du générateur

## 7. ARRET DU GENERATEUR

7-1 : Arrêter le disjoncteur



7-2 : Arrêter l'interrupteur du moteur

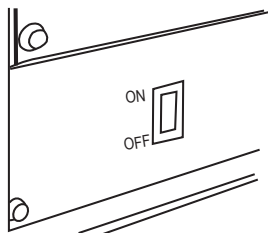

7-3 : Arrêter le levier de l'essence

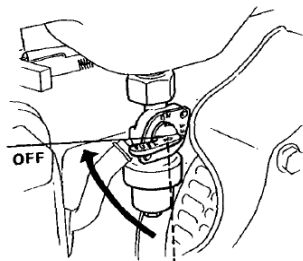

Nb : en cas d'urgence, mettre l'interrupteur du moteur sur la position « OFF »

**⚠ Attention**

Ne jamais arrêter le générateur à grande vitesse sous chargement lourd sinon des dommages en résulteront.

## 8. INSPECTION REGULIERE ET ENTRETIEN



Une inspection régulière et quotidienne est importante pour assurer l'opération du générateur pour une longue durée de manière sécuritaire et adéquate. Se référer au tableau d'inspection lorsque vous conduisez une inspection et un entretien.

	Vérification quotidienne	20 heures ou premier mois	50 heures ou tous les trois mois	100 heures ou tous les 6 mois	300 heures ou tous les ans
Vérification de l'huile lubrifiante	Inspection				
Remplaceme nt de l'huile de moteur		Remplacement		Remplacement	
Vérification du filtre à air	Inspection				
Lavage du nettoyeur d'aire			Nettoyage		
Gobelet de filtrage de l'essence				Nettoyage	
Antiparasite				Nettoyage	
Valve d'élimination				Nettoyage	
Couverture de lavage du cylindre					Ajustement
Tous les deux and ou quand nécessaire					Ajustement
Réservoir	Tous les 2 ans ou si nécessaire de faire le nettoyage				

## 8. INSPECTION REGULIERE ET ENTRETIEN

8-1 : Remplacement de l'huile de moteur  
1° desserrer la prise de drainage de l'huile

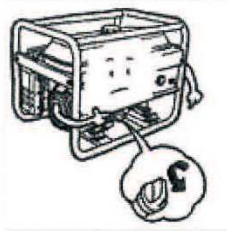

2° Vider l'huile de moteur dans le boîtier

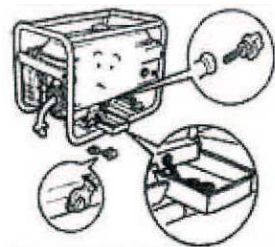

3° Visser et serrer la prise de drainage

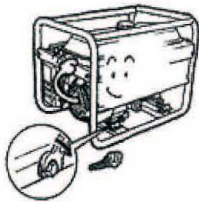

4° Remplir l'huile de moteur jusqu'au niveau maxi



5° Réinstaller la jauge

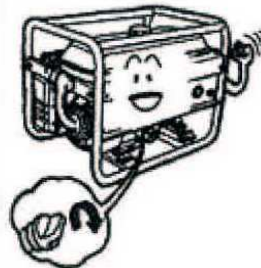

Huile de moteur recommandée : SAE 10W30



## 8. INSPECTION REGULIERE ET ENTRETIEN

8-2 : Nettoyage de la prise étincelle (Réf : CHAMPION M79Y OU BOSCH W7DC )

1° Démanteler le bouchon de l'antiparasite

2° Démanteler la prise

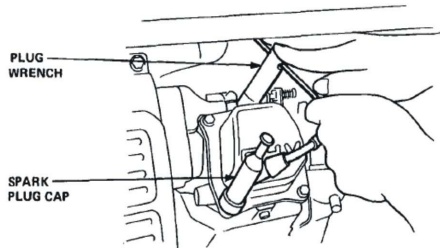

3° Enlever les sédiments de carbone.

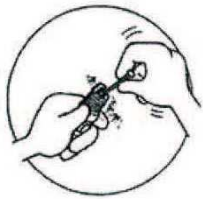

4° Mesurer la distance entre les deux électrodes

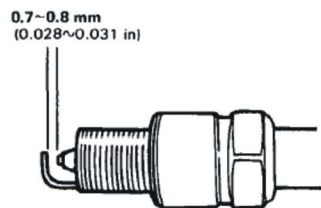

5° Réinstaller la prise et le bouchon.

## 8. INSPECTION REGULIERE ET ENTRETIEN

### 8-3 : Entretien du filtre à essence

1° Mettre le levier d'essence sur off et dévisser le bocal

a) Dévisser le filtre à essence

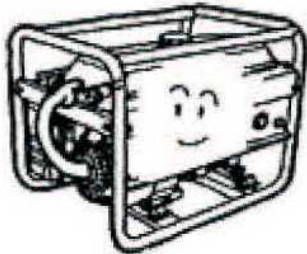

b) Dévisser le gobelet du filtre à essence

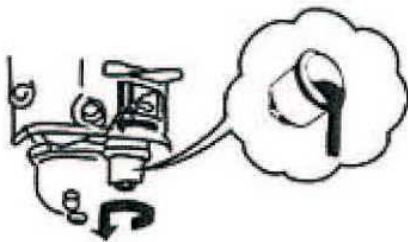

2° Nettoyer le filtre à essence avec de l'air soufflant à l'intérieur



3° Nettoyer abondamment le bocal du filtre à essence.



4° Remonter le joint et le bocal

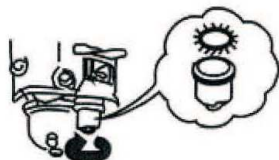

## 9. STOCKAGE DU GENERATEUR

Si le générateur doit être stocké pour une longue période (plus de 30 jours), la préparation suivante doit être réalisée.

9-1 : Mettre le levier d'essence sur OFF, enlever le filtre à essence et vidanger

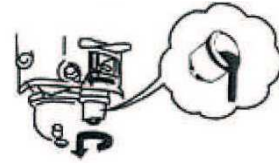

9-2 : Enlever le bouchon d'essence et vider l'essence ainsi que le réservoir



9-3 : Réinstaller le bocal avec le joint

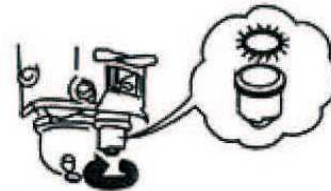

9-4 : Desserrer la prise de vidange du carburateur et vider l'essence dans le réservoir.

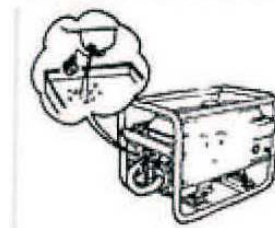

9-5 : Desserrer la prise de vidange de l'huile et la jauge, vider l'huile de moteur.



9-6 : Réinstaller la prise de vidange et la jauge.

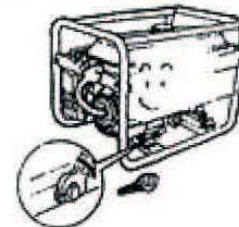

9-7 : Tirer la poignée de démarrage document jusqu'à sentir une résistance.

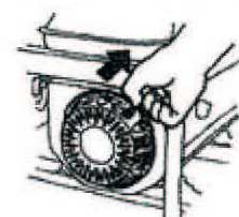

## 10. PROBLEMES POSSIBLES

10-1 : l'appareil ne démarre pas

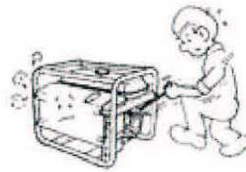

1) est ce que l'appareil est sur la position ON ?

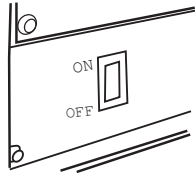

2) Est-ce que le niveau d'huile est trop bas ?  
**Appareil vendu sans huile**

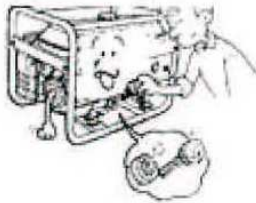

3) Est-ce qu'il y a assez de carburant ?



4) Vérifier l'antiparasite

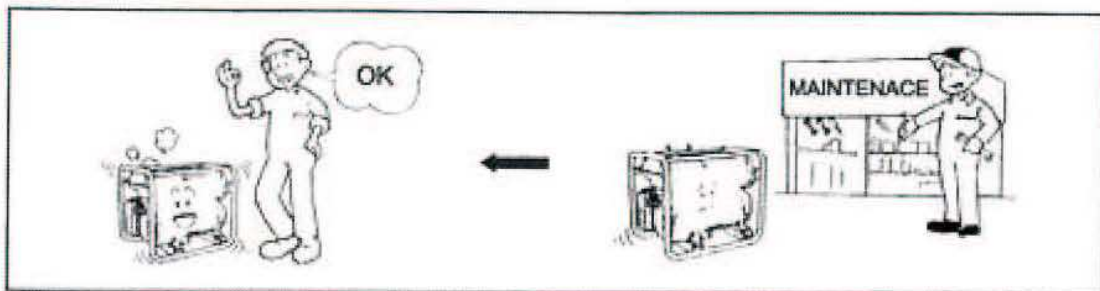
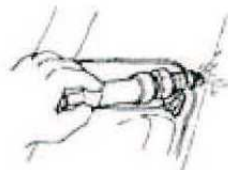

## 10. PROBLEMES POSSIBLES

10-2 : L'appareil ne fonctionne pas

1) Vérifier l'appareil que vous branchez sur la machine

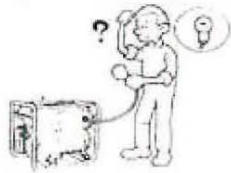

2) Est-ce que le disjoncteur est sur la position ON ?



disjoncteur

3) Est-ce que le protecteur DC est sur la position Marche?



protecteur DC

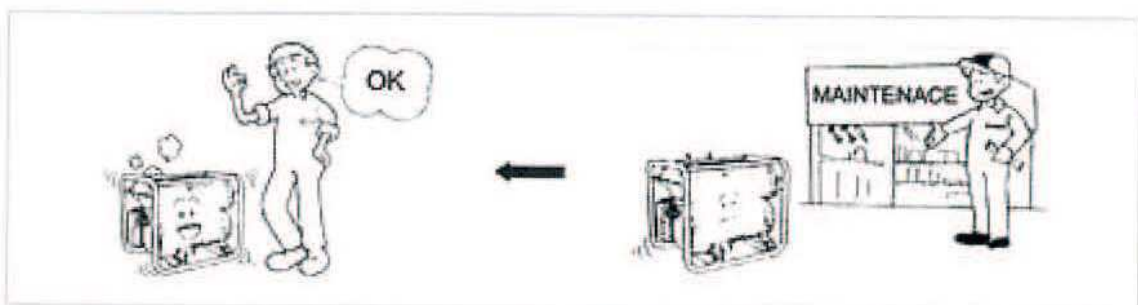

# 11. DIAGRAMME ELECTRIQUE

