

Porte vélo sur roue de 4x4 - A500P

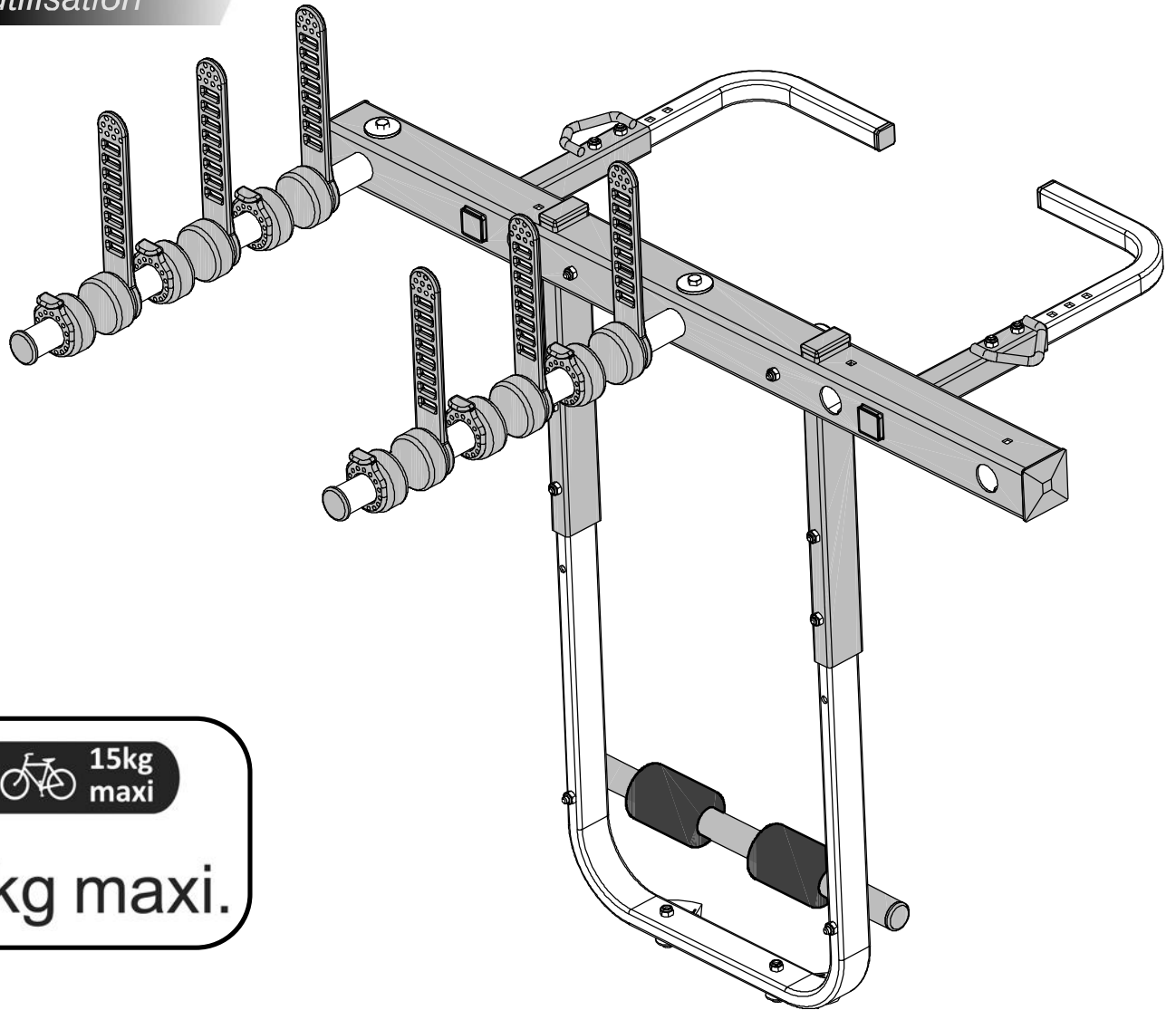

www.portevelo-mottez.com

notice d'utilisation



x3  15kg maxi

 45 kg maxi.

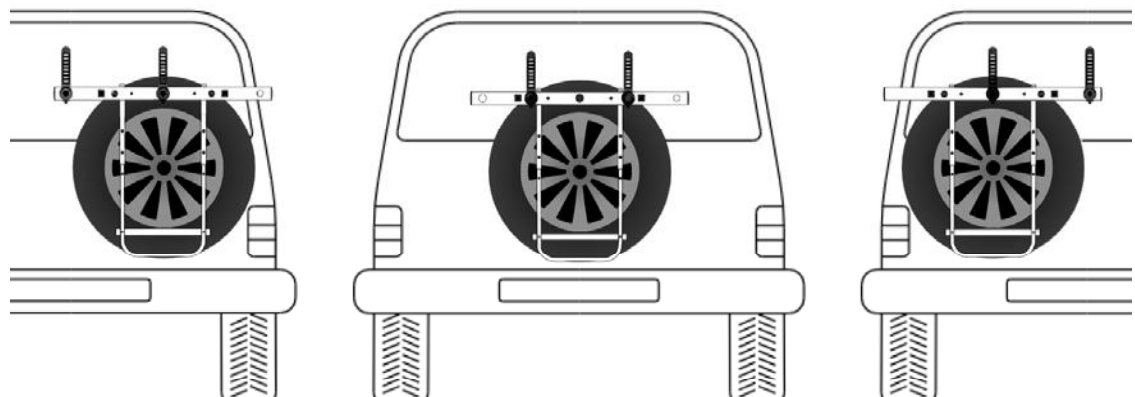
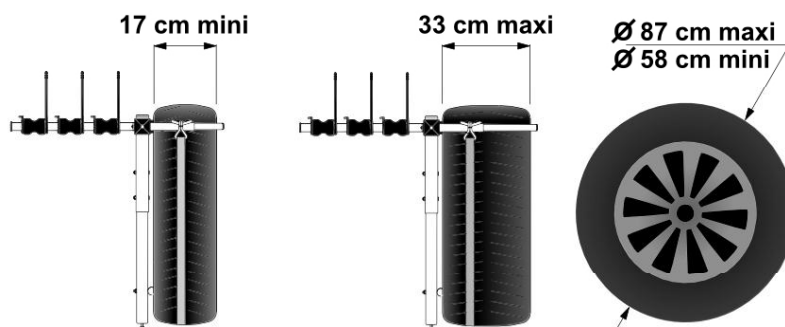

CONA500P 13 189

Lire impérativement la notice avant toute utilisation

Recommandations importantes

MOTTEZ

Lire impérativement avant toute utilisation

Vous venez d'acquérir un porte vélos MOTTEZ, produit conçu, et fabriqué en France. Nous vous remercions pour ce choix qui, nous l'espérons, vous apportera entière satisfaction. Voici quelques recommandations indispensables afin de monter et d'utiliser votre porte vélos dans les meilleures conditions.

Une mauvaise installation, une mauvaise utilisation peuvent avoir des conséquences dangereuses pour vous et les autres usagers de la route. Cette liste n'est pas limitative et ne vous dispense pas de respecter les règles élémentaires de prudence et de bon sens.

- La masse du porte-vélos à vide est de: 10 Kgs
- Ce porte-vélos est conçu pour des vélos de type VTT, VTC, BMX, vélo de course, vélo de ville, vélo fitness, vélo outdoor, pour homme, femme, enfant mais **STRICTEMENT INTERDIT POUR DES VELOS ELECTRIQUES**.
- Le porte vélos ne doit pas être utilisé pour des transports autres que les bicyclettes.
- Charge maximale du porte-bicyclettes arrière : 45 kg / 3 vélos. Le poids de chaque vélo ne doit pas dépasser 15kg maxi.
- Veiller à un entretien correct du porte-vélos
- Conserver les instructions pour s'y référer dans le futur et s'assurer que n'importe quel autre utilisateur du porte-vélos en connaisse le contenu.
- Le porte vélos ne doit pas être utilisé pour des transports autres que les bicyclettes.
- Vérifier le bon serrage des pièces des vélos transportés. Il est impératif d'ôter les accessoires ou dispositifs des vélos, tels bidon, éclairage, pompe, compteur, ...
- Employer des sangles en parfait état.
- Vérifier que le pneu sur lequel sera monté le porte vélo, soit gonflé à la pression nominal
- Respecter la capacité de chargement du produit.
- Optimiser la répartition des vélos en privilégiant un emplacement au plus près du véhicule. Le centre de gravité doit être le plus bas possible, sans toutefois risquer de rentrer en contact avec le sol, en particulier lors de franchissement d'obstacles (dos d'âne).
- Il appartient à l'utilisateur de se conformer aux normes applicables dans chaque pays de circulation concernant le chargement :
respect de la largeur, de la longueur du dispositif.
- La plaque minéralogique et les feux doivent rester visibles. Assurez-vous de la conformité de votre plaque.
- Veiller à ne pas mettre les pneus des vélos trop proche de la sortie d'échappement. L'évacuation des gaz chauds pouvant les endommager.
- Fixer impérativement les vélos sur l'armature du porte vélos à l'aide de sangles.
- Vérifier qu'aucune partie métallique du dispositif ne puisse entrer en contact avec la carrosserie, ce qui l'endommagerait.
- Il est recommandé de retirer le porte vélos après utilisation, par soucis de sécurité des autres usagers de la route (piétons, cyclistes, automobilistes...)

Adapter sa conduite :

A chaque utilisation, vérifier avant le départ et régulièrement pendant le trajet, la bonne tenue de l'ensemble porte vélos et vélos :

serrage des sangles, vis et molettes.

-Le comportement d'un véhicule est affecté par le montage d'un dispositif porte-vélos arrière particulièrement quand il est chargé (sensibilité au vent latéral, comportement en courbe et au freinage).

La conduite doit être adaptée pour tenir compte de ces changements. Il est conseillé de réduire la vitesse, particulièrement en virage et de tenir compte de l'augmentation des distances de freinage.

Le véhicule est plus long et large. A prendre en compte lors de manoeuvres. Adapter sa vitesse est indispensable (110 km/h max).

- Ne pas utiliser sur terrain accidenté

Seule votre responsabilité est engagée en cas de mauvaise utilisation ou de non respect des consignes.

SAV

MOTTEZ

Si malgré toutes les précautions prises lors de la conception du produit, vous deviez rencontrer un problème, notre Service Après Vente reste à votre disposition. Du lundi au jeudi : de 8h00 à 17h00 et le vendredi de 8h00 à 15h00



33 (0)3 20 10 90 25



be-sav@mottez.com



33 (0)3 20 10 37 89



<http://www.portevelo-mottez.com>

Outils nécessaires (non fournis) au montage

Tools required (not supplied) for assembly
Erforderliches Montagewerkzeug (nicht mitgeliefert)
Voor de montage benodigd gereedschap (niet meegeleverd)
Herramientas necesarias (no suministradas) para el montaje
Strumenti necessari (non forniti) al montaggio
Ferramentas necessàrias (nào fornecidas) para a montagem
Koniczne narzèdzia do montazu (niedostarczone)

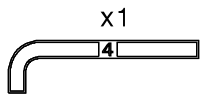
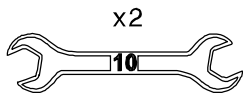

A x1 	B x1 	C x2 	D x1
E x2 	F x6 	G x6 	H x6
I x2 	J x4 	K x2 	L x2
M x2 	N x2 	O x4 	P x2
Q x2 	R x2 	S x4 	T x2
U x2 	V x16 	W x2 	X x1
Y x1 	Z x2 	AA x1 	AB x2
AD x3 	AE x2 	AG x2 	AF x2
RR x2 			

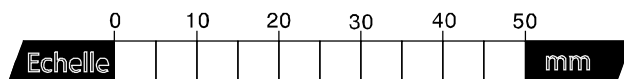

1

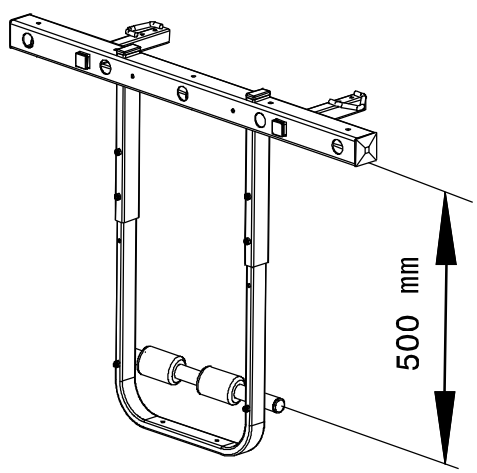
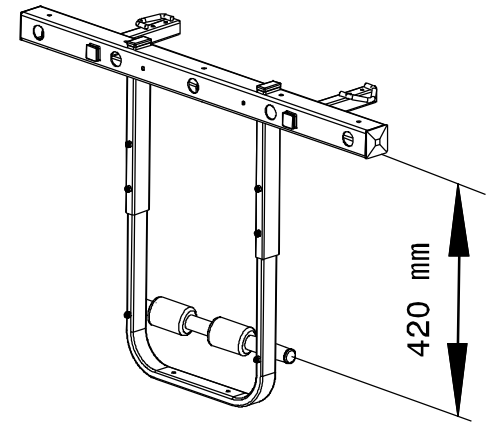
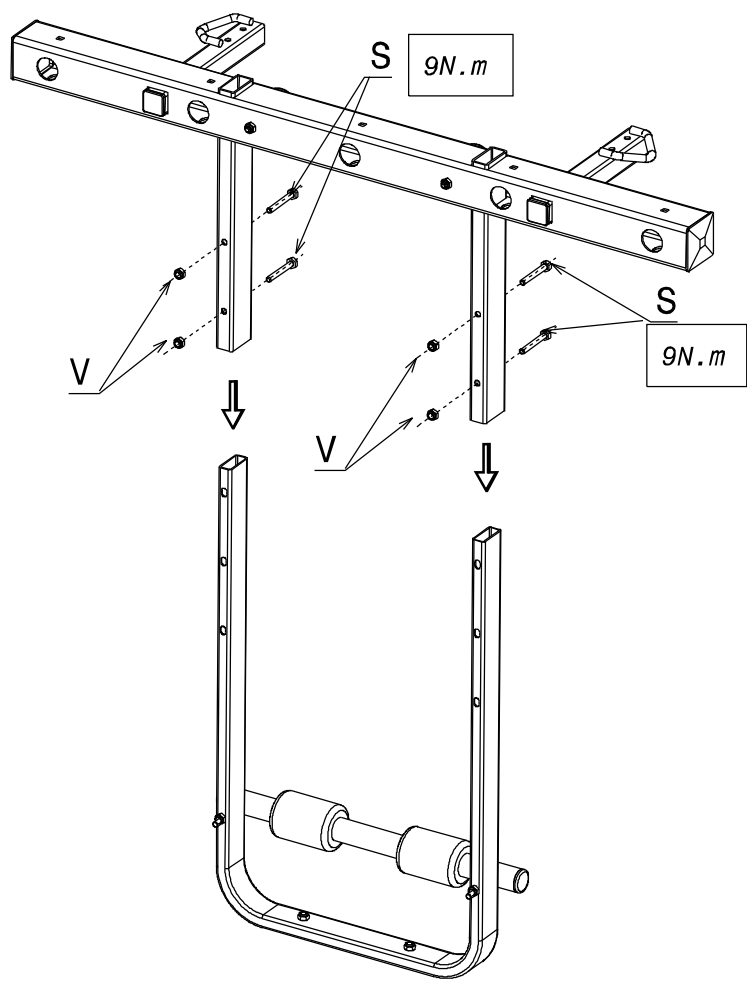
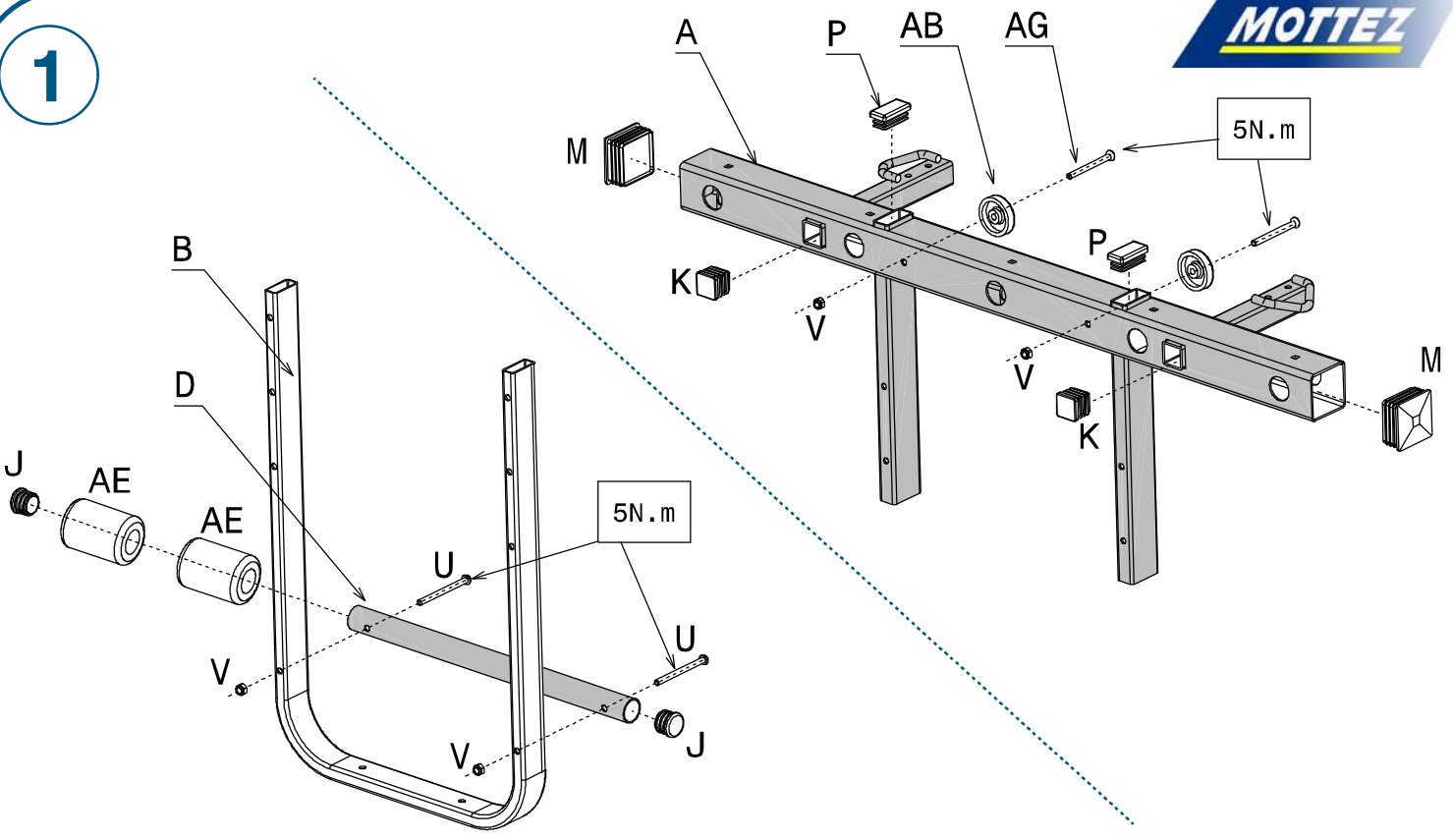

2

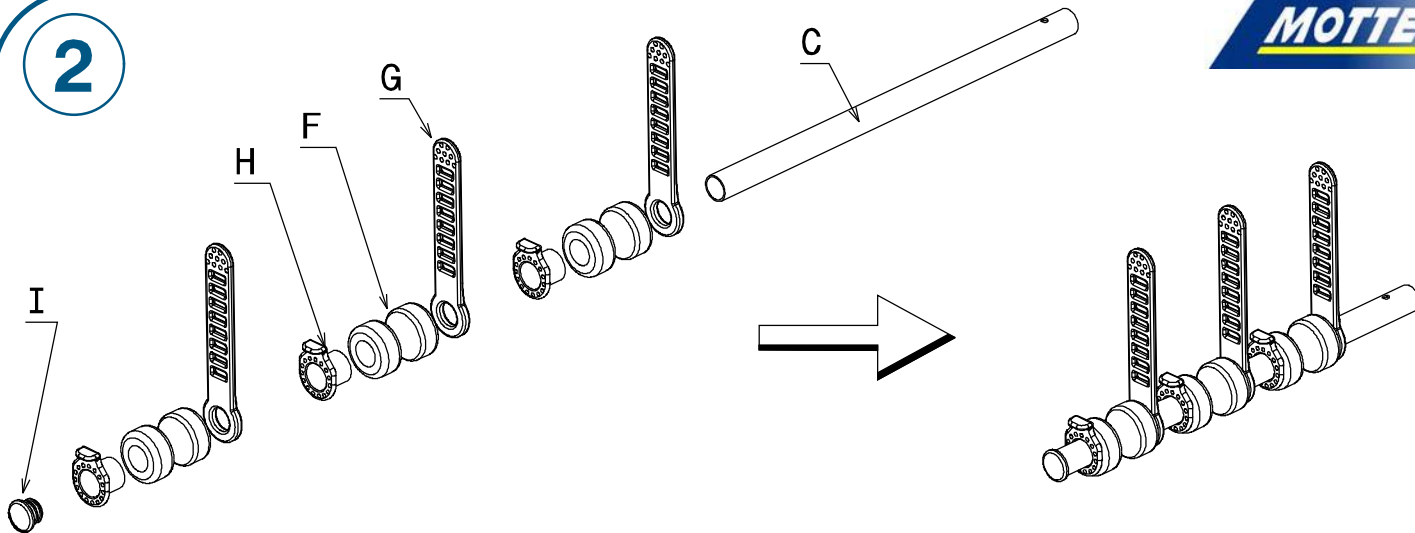

3

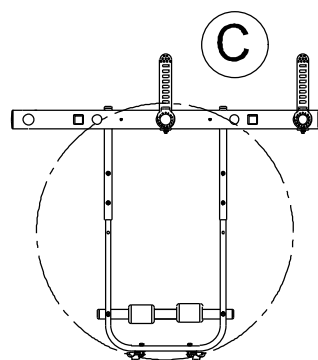
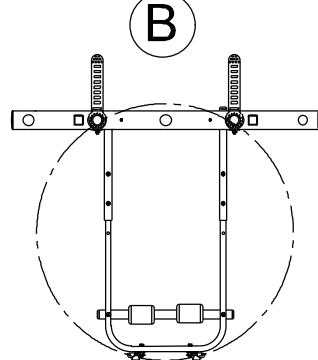
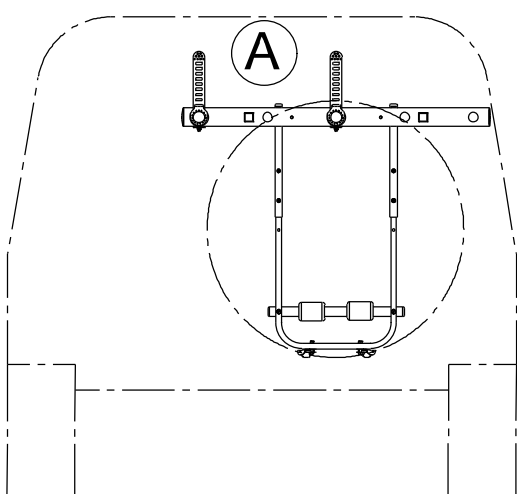
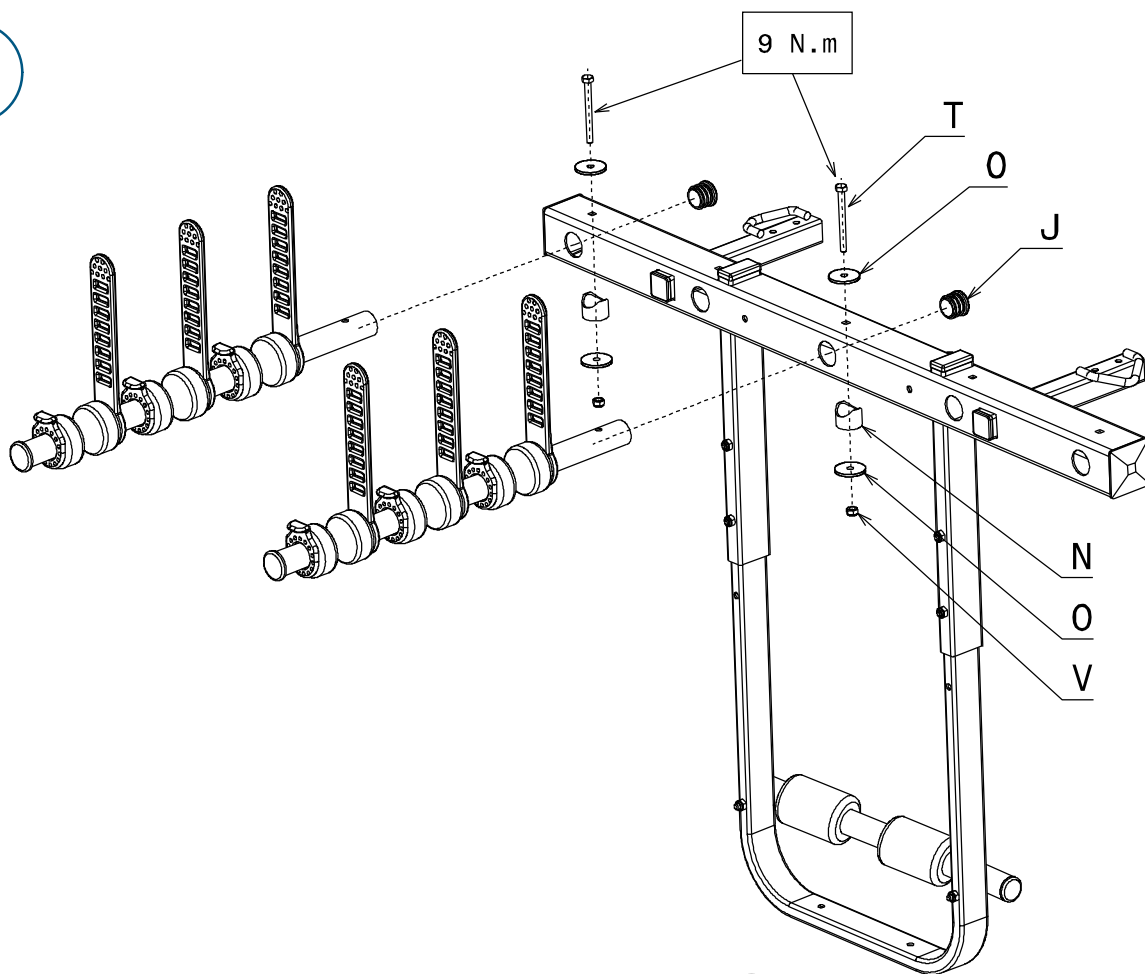

4

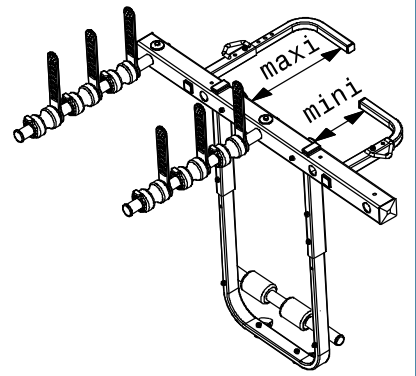
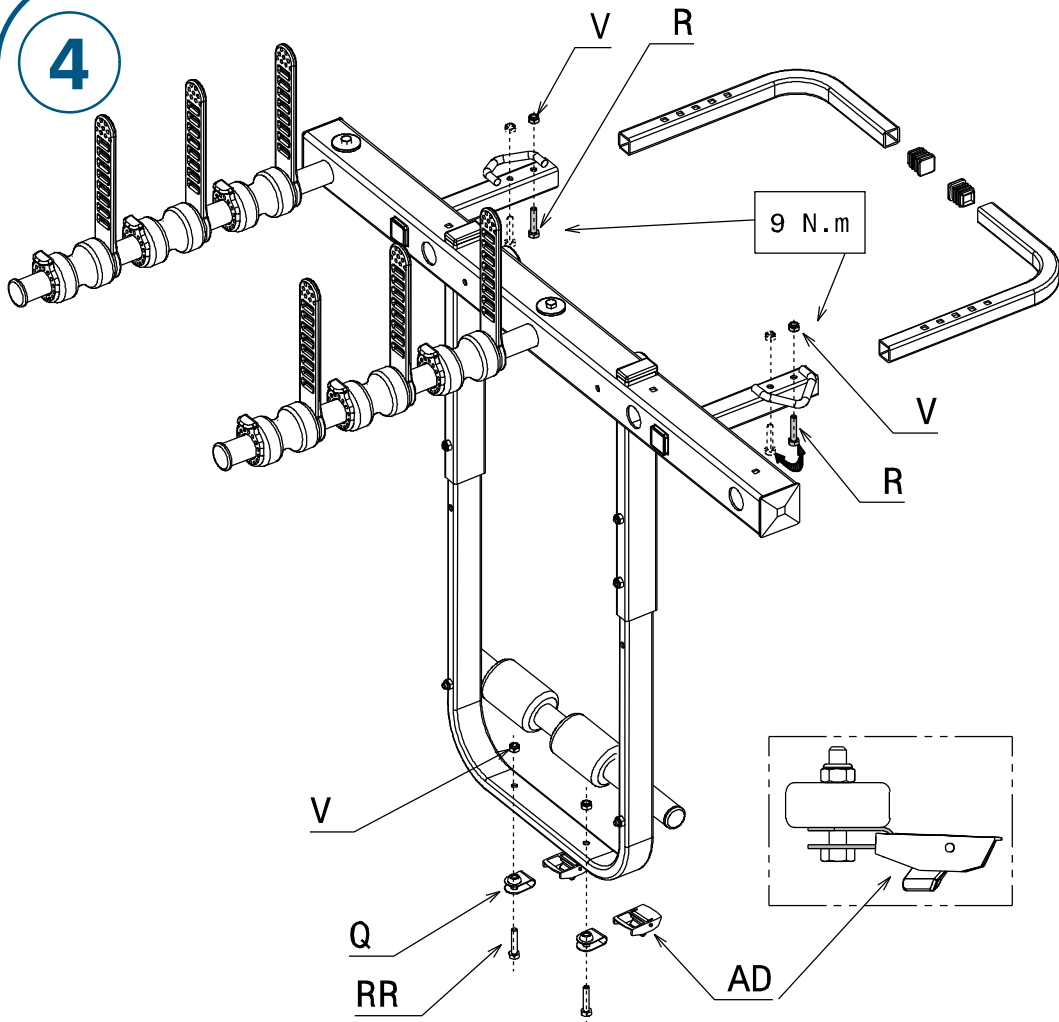

pneu

170 mini

330 maxi

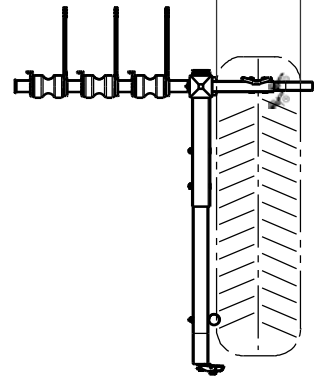

5

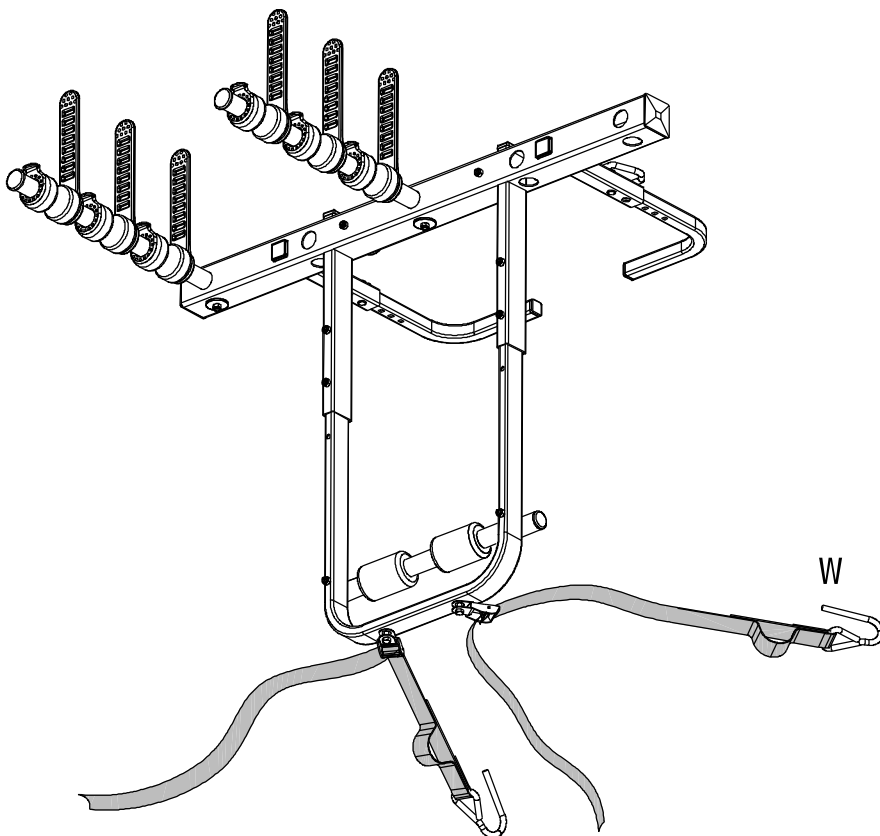

6

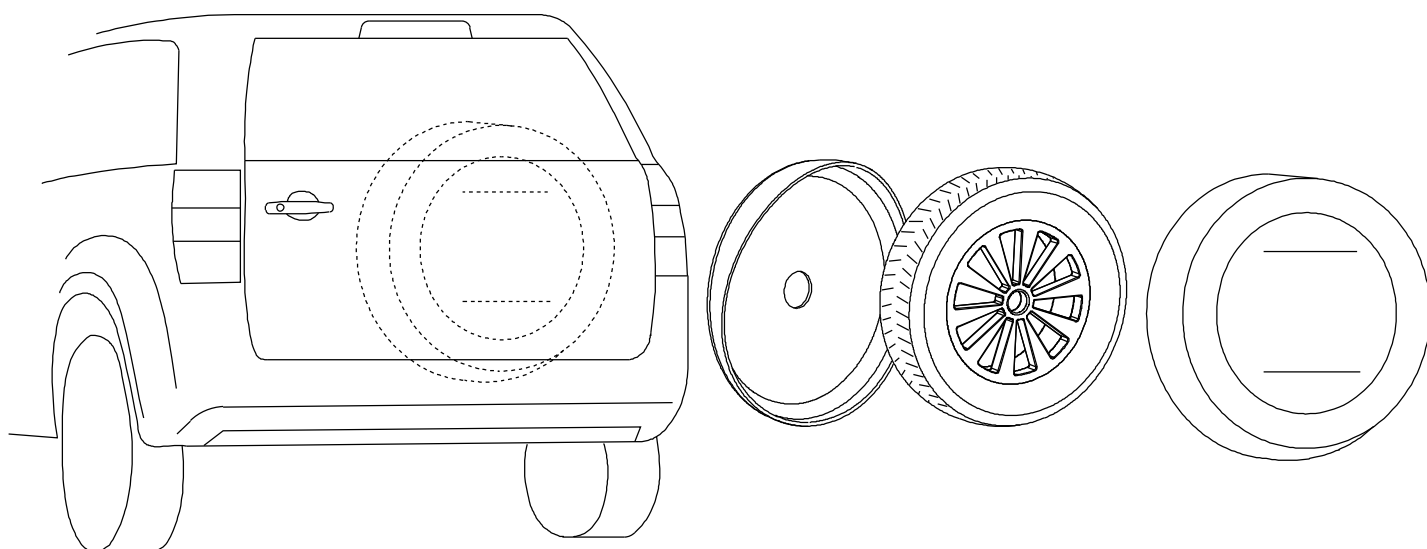
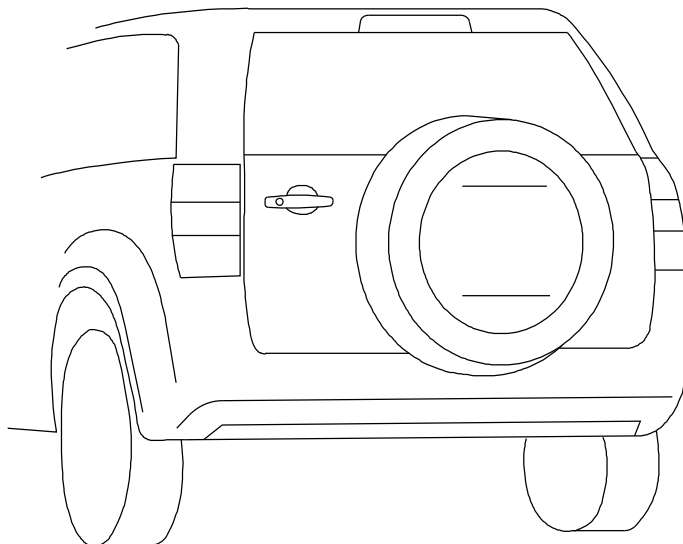

ENLEVER LES CACHES ET PROTECTIONS
PLASTIQUES SI NECESSAIRE

LE PORTE VELO DOIT ETRE EN APPUI
UNIQUEMENT SUR LE PNEUMATIQUE

VERIFIER QUE LE PNEU SOIT GONFLE
A LA PRESSION NOMINALE

7

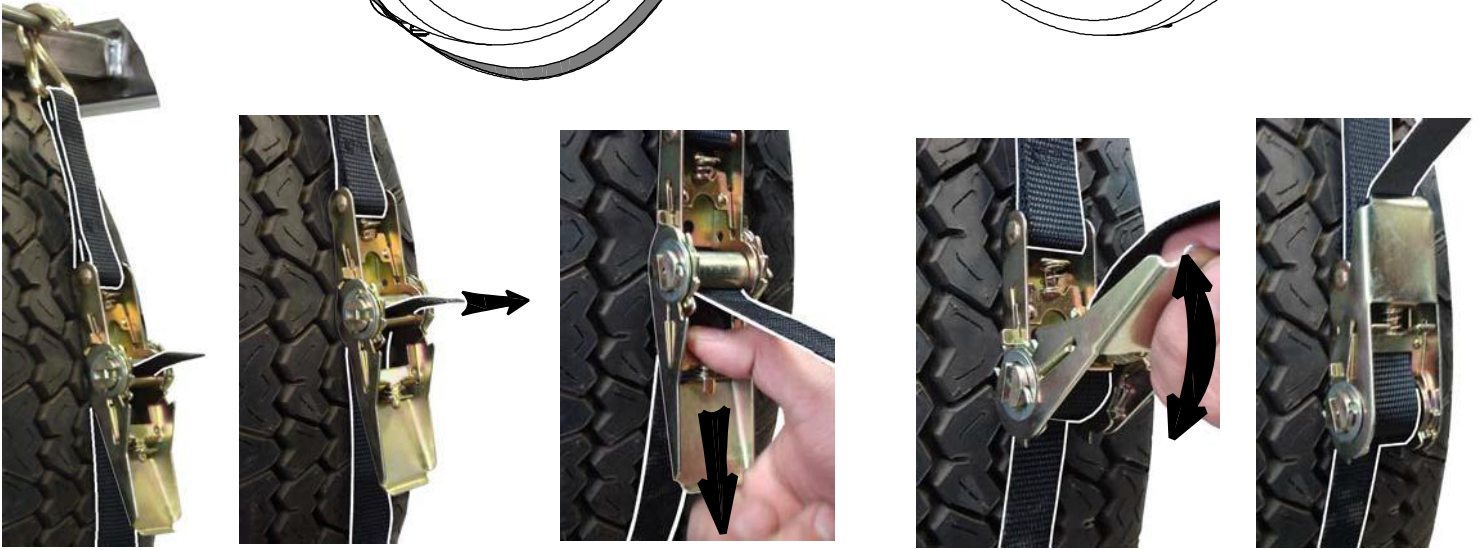
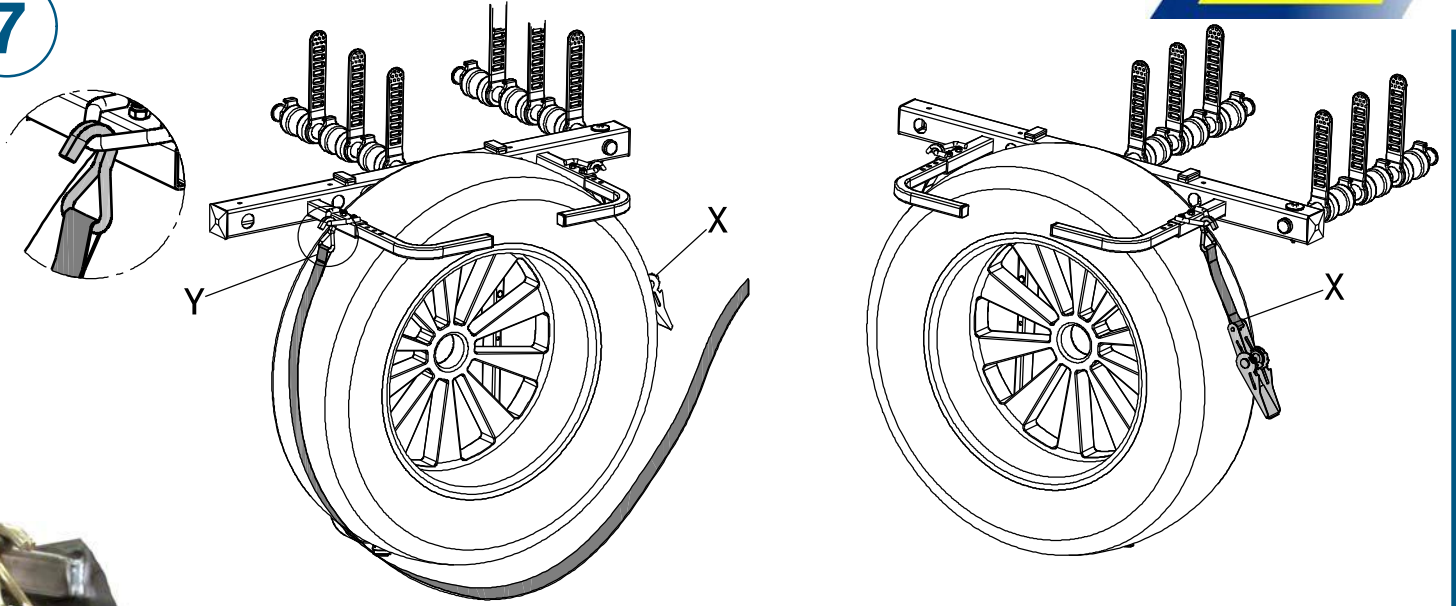

8

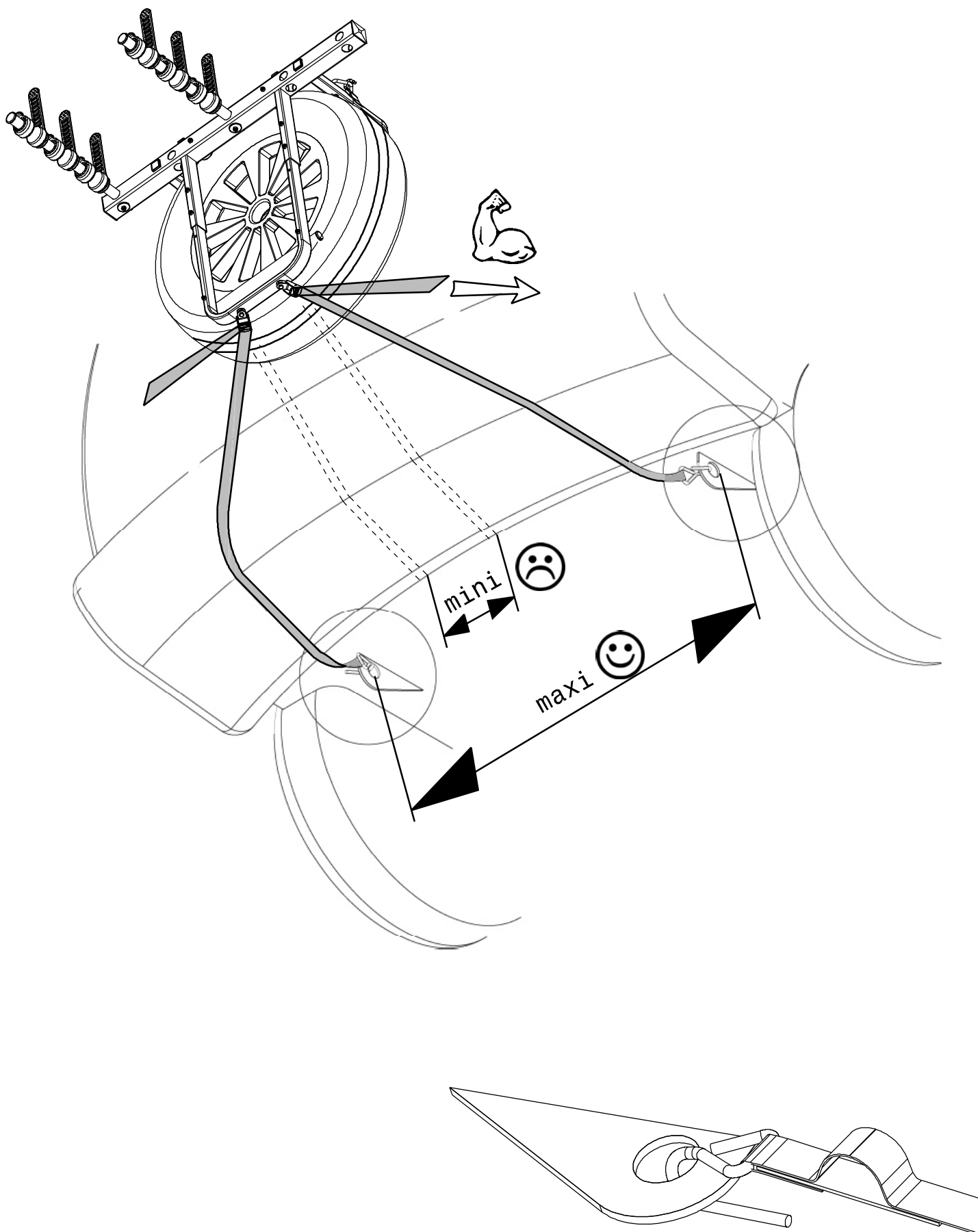

9

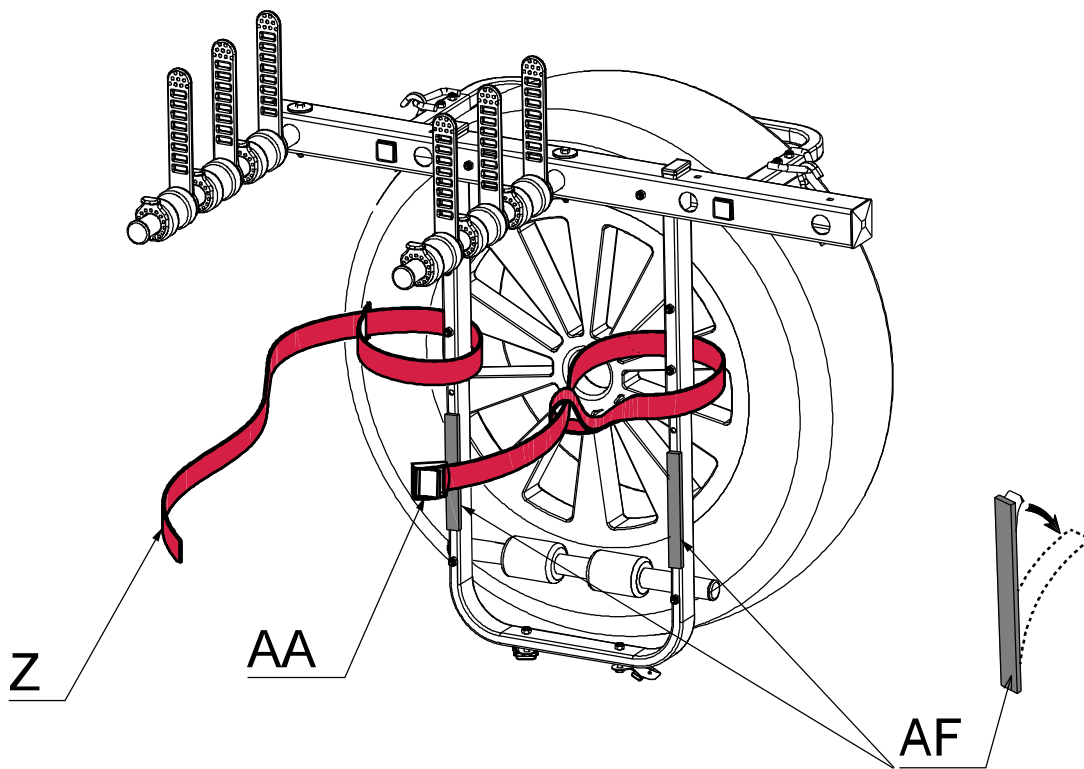

10

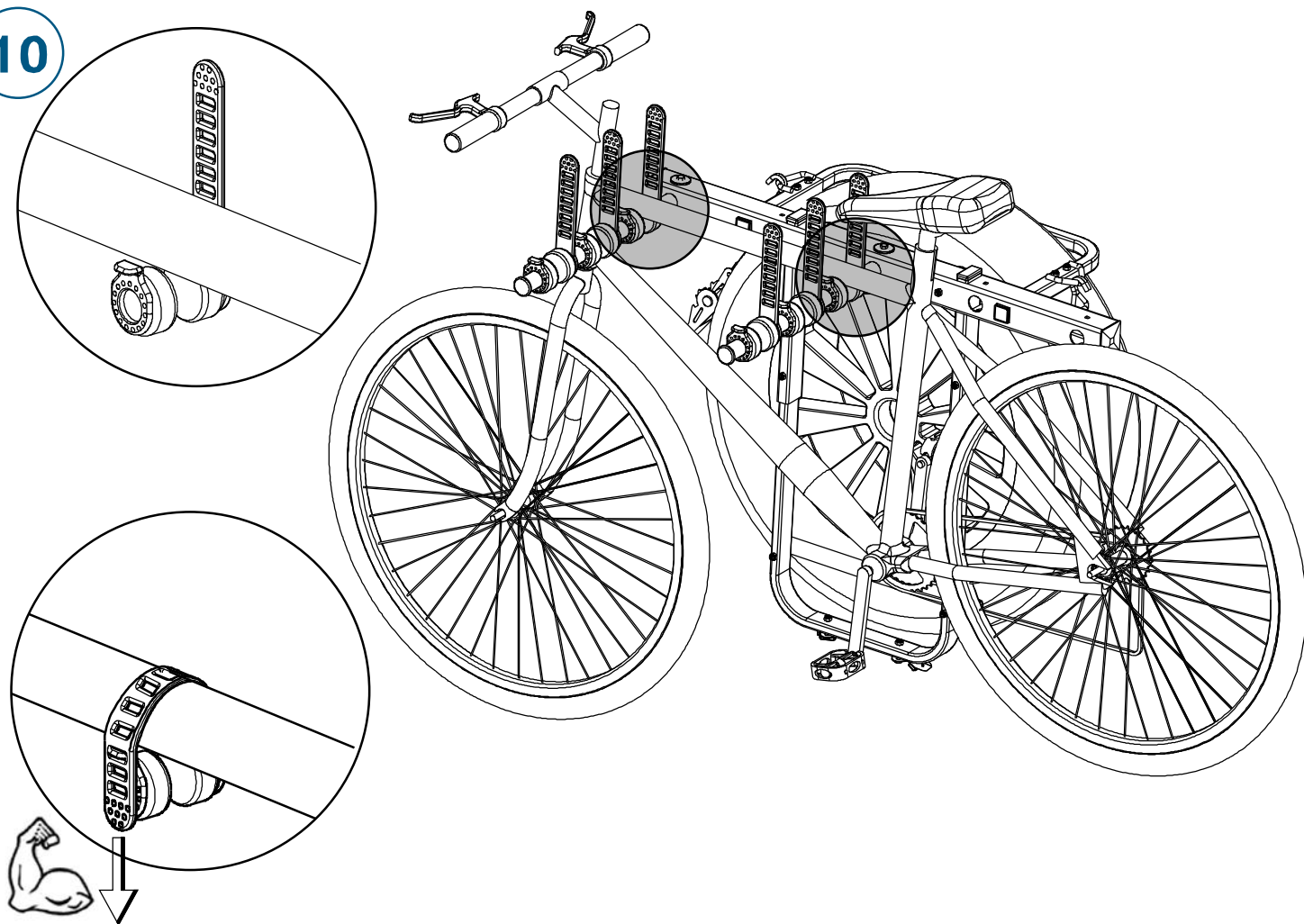

11

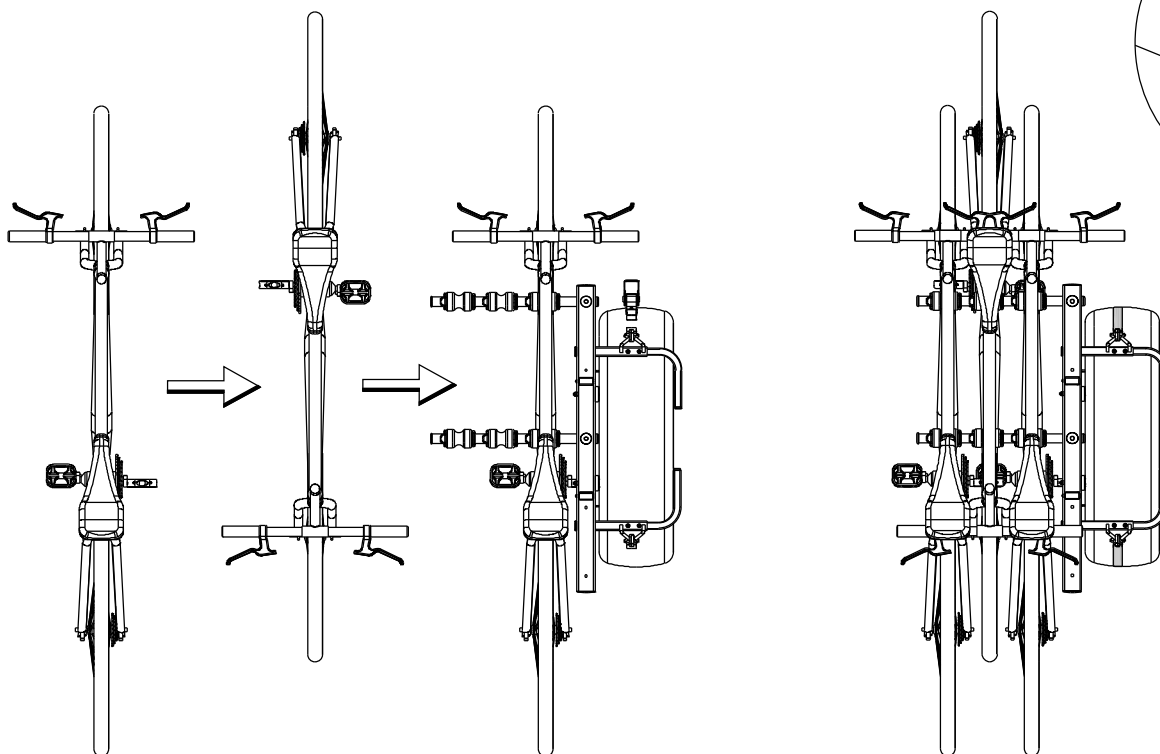

12

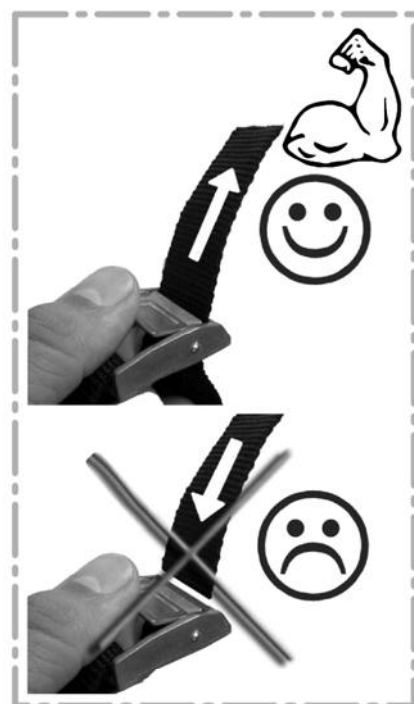
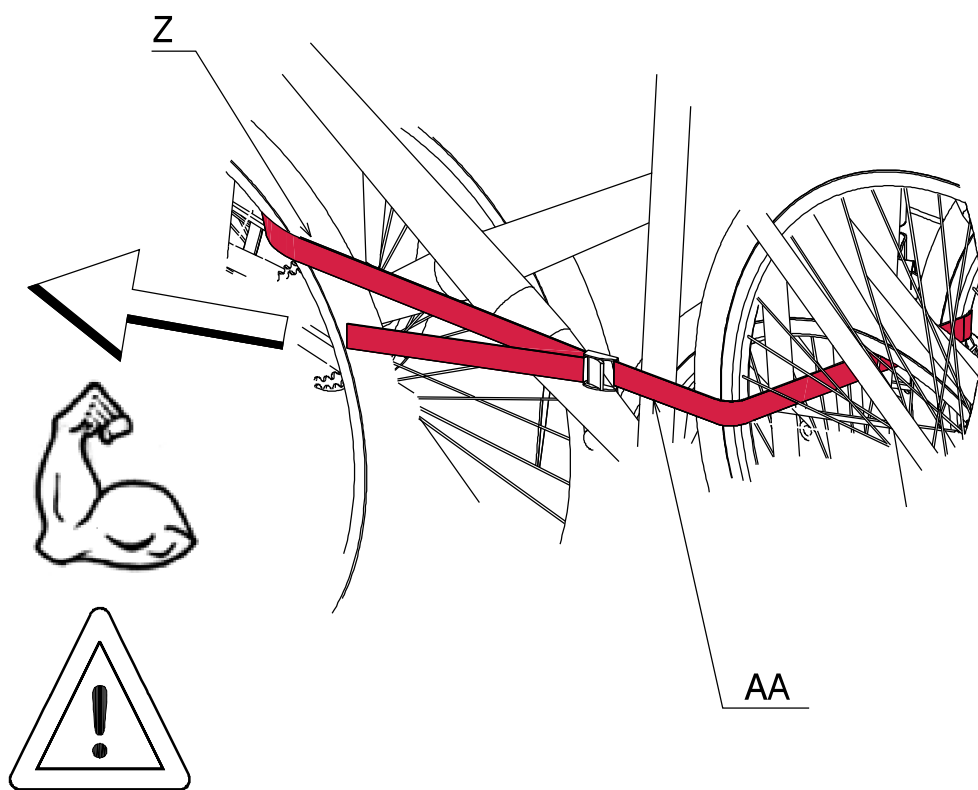

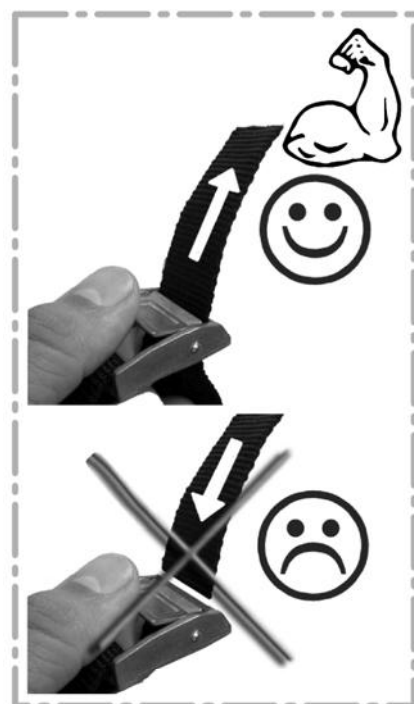
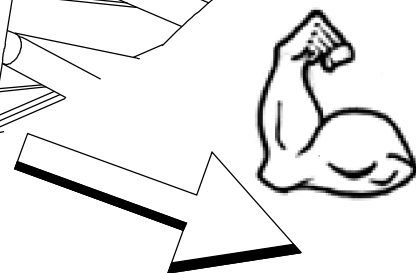
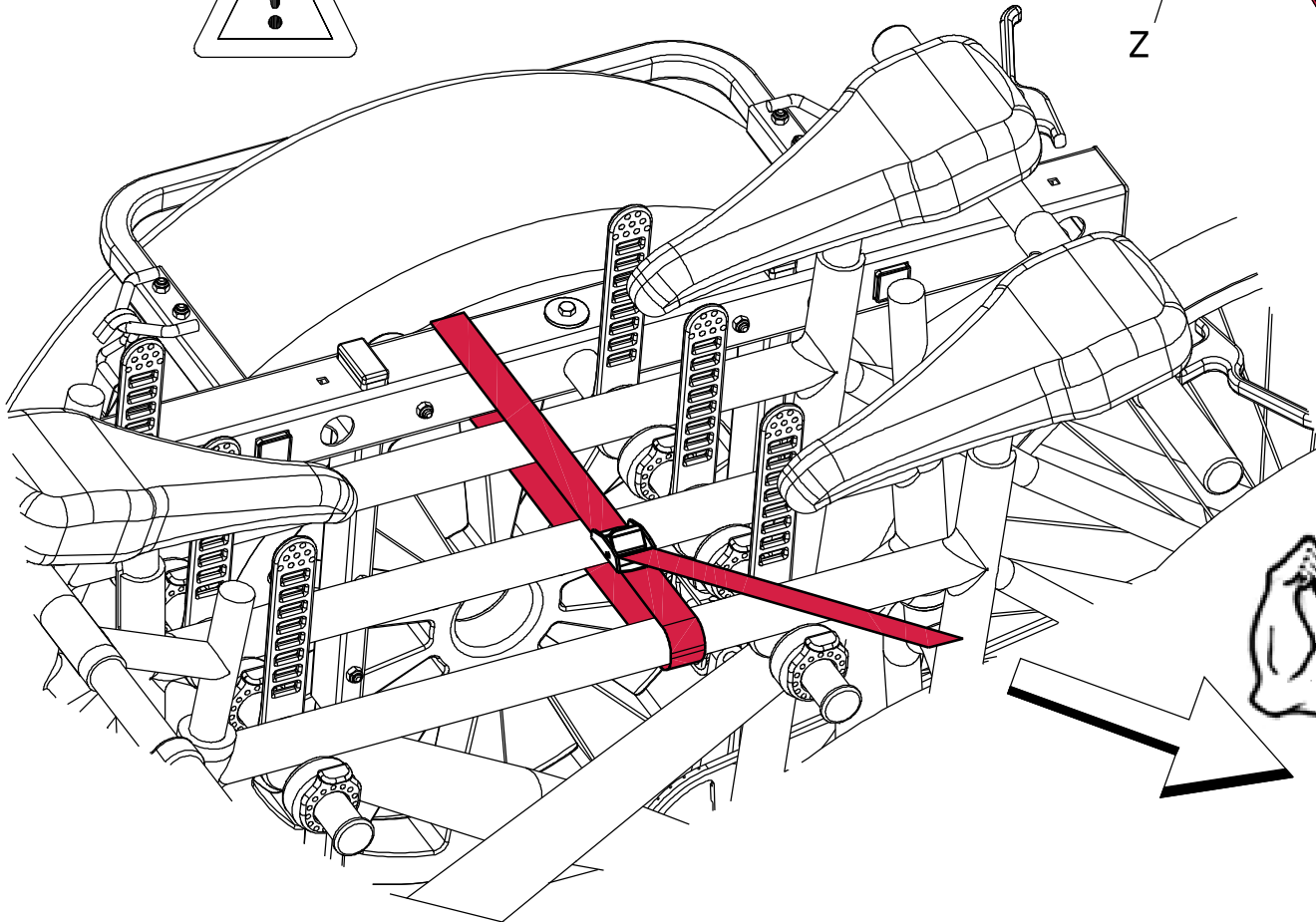
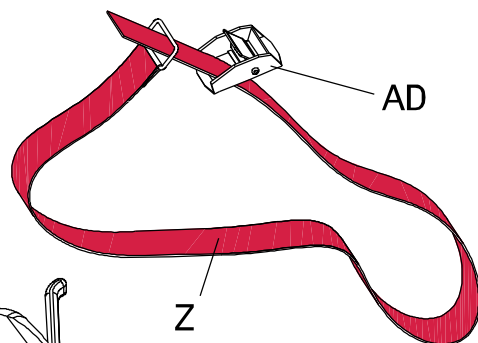

Maximum bicycle rack load capacity : 45 kgs / 3 bicycles

- Important: Improper mounting or improper use may have dangerous consequences for you and for those around you for which you shall be fully liable.
- To ensure your personal safety and that of other users and to minimize liability risks, we ask that you carefully read the set of recommendations provided below; these recommendations are not restrictive and should not under any circumstances preclude the user from following basic rules of safety and common sense.
- Always keep these recommendations in your vehicle and make sure that any individual that may want to install the bike rack or operate the vehicle with the installed bike rack reads the recommendations. These recommendations Should you notice an anomaly with the rack, please contact your vendor before using.

LOADING BICYCLES

- Make sure that all bicycle parts are securely fastened. All accessories and removable devices must be removed from the bicycles before being transported (water bottle, removable lights, pump, etc.) to avoid loss.
- Permitted rear load capacity indicated above (60kg) must be respected at all times.
- The bikes must be distributed on the bike carrier correctly by fitting them together compactly and as close as possible to the vehicle. The assembly's centre of gravity must be as low as possible, without the bikes touching the ground when crossing an obstacle (sleeping policeman, etc.).
- Load exceeding the parameters of the bike rack must meet regulatory specifications in force, and must be secured appropriately. It is the user's responsibility to ensure conformance with regulations applicable for each relevant country. Ex : in France, the overall load must not exceed 2,5m width.
- Make sure bicycle tyres are kept away from the exhaust pipes, as they may be damaged by hot exhaust gases.
- Do not let the straps fly loose.
- - Secure the bicycles with straps on the carrier support arms
- Check that no metal part of the bike carrier comes into contact with the bodywork.
- The registration plate and the lights must remain visible. Make sure that your board complies with the Highway Code.
- We recommend dismounting the bike rack when not in use, so as to avoid surprising an unaware pedestrian or driver.
- Keep the bike carrier in good condition; store it conveniently by rolling up the straps.

DRIVING

- Before every use, before departure and regularly throughout the drive, check that all elements are securely fastened. Tighten the assembly as necessary.
- IMPORTANT** : your vehicle is now longer and wider. Keep this in mind when manoeuvring. Drive cautiously and mind your speed: a load transported at the back of the vehicle affects how it handles (curves, lateral wind, road pavement, going in reverse, sharp turns, etc.).
- Do not use the bike rack when doing off-road driving: major bumps may result in damage to your bike rack and your vehicle (110 km/h max).
- If the bike rack is used improperly or if these recommendations are disregarded, you, the user, are solely responsible for any resulting damages.**

Maximale Tragslat des Fahrradträgers: 45 kgs für 3 Fahrräder

- Wir weisen darauf hin, dass eine falsche Montage oder Nutzung gefährliche Auswirkungen für Sie selbst sowie Ihr Umfeld haben können, für die Sie die Haftung tragen.
- Für Ihre und die Sicherheit der anderen Benutzer und um zu verhindern, dass Sie haftbar gemacht werden, bitte wir Sie, die nachfolgenden Hinweise die Ihnen helfen sollen, aufmerksam durchzulesen; diese Hinweise sind nicht beschränkt und befreien Sie nicht von der Einhaltung der Grundregeln in Bezug auf Vorsicht und gesunden Menschenverstand.
- Bewahren Sie diese Nutzungshinweise in Ihrem Fahrzeug auf und fordern Sie sämtliche Personen auf, welche die Montage des Fahrradträgers vornehmen oder das Fahrzeug mit letzterem fahren, diese aufmerksam zu lesen. Die Nutzungshinweise sind integriertes Bestandteil der Montageanleitung.

MONTAGE DER FARRÄDER AUF DEM TRÄGERSYSTEM

- Es müssen Gurte in einwandfreiem Zustand verwendet werden, dies ausschließlich für diesen Verwendungszweck und nicht für andere Haltesysteme vorgesehen sind.
- Prüfen Sie den festen Sitz aller Teile der transportierten Fahrräder, sämtliche abnehmbare Zubehörteile und Vorrichtungen an den transportierten Fahrrädern müssen entfernt werden (Kanister, abnehmbare Beleuchtung, Luftpumpu, etc.) um deren Verlust zu verhindern.
 - Die Fahrräder müssen auf dem Trägersystem angemessen und auf kompakte Art und so nahe am Fahrzeug wie möglich verteilt werden. Der Schwerpunkt der Gesamtlast muss so niedrig wie möglich liegen, jedoch ohne dass die Fahrräder beim Überfahren eines Hindernisses (Bodenwelle) den Boden berühren.
 - Ladungen, die über die Abmessungen des Fahrradträgers hinausgehen, müssen den Vorschriften der geltenden Bestimmungen entsprechen und müssen angemessen befestigt sein, wobei es dem Nutzer unterliegt, die geltenden Normen des Landes zu beachten, in denen das Fahrzeug verkehrt. Beisp.:In Frankreich darf die Ladung nicht mehr als 2.5m Gesamtbreite betragen.
 - Achten Sie radauf, dass sich die Fahrreifen nicht in der Nähe des Auspuffs befinden, da sie von den Auspuffgasen beschädigt können.
 - Lassen Sie die Gurte nicht im Wind "flattern".
 - Die Fahrräder müssen mit Hilfe der Gurte an der Struktur Ihres Fahrradträgers befestigt werden.
 - Prüfen Sie, dass kein Metallteil des Fahrradträgers in Kontakt mit der Karosserie des Fahrzeugs geraten kann.
 - Das Nummernschild und die Beleuchtung müssen sichtbar bleiben. Falls notwendig, ein komplettes Fahrzeugschild mit Beleuchtung installieren. Achten Sie darauf, dass Ihr Nummernschild der Straßenverkehrsordnung entspricht.
 - Des Fahrradträgers ist instandzuhalten und angemessen aufbewahrt werden, die Gurte sollten eingerollt werden.

FAHREN MIT DEM TRÄGERSYSTEM

- Bei jedem Gebrauch, vor der Abfahrt sowie während der Reise regelmäßig den korrekten halt aller Teile prüfen (Schrauben und Muttern). Befestigung falls notwendig neu anziehen.
- **ACHTUNG**: die Abmessungen Ihres Fahrzeugs sind länger und breiter. Bitte berücksichtigen Sie dies bei Ihren Manövern, fahren Sie vorsichtig und reduzieren Sie Ihre Geschwindigkeit: Ladungen, die am hinteren Teil des Fahrzeugs transportiert werden, beeinträchtigen dessen Fahrverhalten (Kurven, Seitenwind, Straßenbelag, Rückwärtsfahren, enge Kurven, etc.).
- Der Fahrradträger darf nicht auf Querfeldeinwegen genutzt werden: die Erschütterungen könnten den Fahrradträgers und ihr Fahrzeug beschädigen (110 km/h max).

Bei unangebrachter Nutzung oder Nichtbeachtung sind Sie allein haftbar.

Maximumcapaciteit van de fietsendrager : 45 kgs voor 3 fietsen.

- Wij vestigen uw aandacht op het feit dat een slechte installatie of een slecht gebruik gevaarlijke gevolgen kan hebben voor uzelf en voor anderen en uw verantwoordelijkheid kan inroepen.
- Voor uw veiligheid en die van anderen en om te vermijden dat uw verantwoordelijkheid ingeroepen zou worden, verzoeken wij u om aandachtig de diverse aanbevelingen door te lezen die we voor u opgesteld hebben om u te helpen; deze aanbevelingen zijn niet beperkend en stellen u er niet van vrij om de elementaire regels van voorzichtigheid en gezond verstand in acht te nemen.
- Bewaar deze aanbevelingen voor het gebruik in uw wagen en laat ze lezen door elke persoon die deze fietsendrager vermoedelijk zal installeren of die met de wagen zal rijden als de fietsendrager al aangekoppeld is. Ze maken integraal deel uit van de montagehandleiding.

LADEN VAN DE FIETSEN

- Behoud en gebruik de riemen en perfecte staat. Gebruik ze niet voor andere doeleinden of met andere spangespunnen.
- Controleer of alle delen van de vervoerde fietsen goed gespannen zijn. Accessoires of afneembare uitrustingen moeten van de vervoerde fietsen verwijderd worden (bus, afneembare verlichting, pomp, enz.) om het verlies ervan te vermijden.
- De capaciteit van de lading achteraan moet nageleefd worden volgens het toegelaten gewicht dat hierboven aangegeven wordt (60kg).
- De fietsen moeten correct over de fietsendrager verdeeld worden, op een compacte manier en zo dicht mogelijk tegen de wagen. Het zwaartepunt van het geheel moet zich zo laag mogelijk bevinden, zonder dat de fietsen de grond mogen raken bij het nemen van een hindernis (verkeersdrempel,...).
- De lasten die over de uiteinden van de fietsendrager steken, moeten voldoen aan de geldende reglementeringen en moeten behoorlijk vastgemaakt zijn. Het is aan de gebruiker om de normen na te leven van het land waarin hij rijdt. Bv : In Frankrijk bijvoorbeeld mag de belading in totaal niet breder zijn dan 2,5m.
- Zorg ervoor dat u de banden van de fietsen niet te dicht bij de uitgang van de uitlaat plaatst. De warme uitlaatgassen zouden de banden kunnen beschadigen.
- Latte geen riemen "vloten" in de wind.
- Maak de fietsen steeds vast met behulp van de riemen op het geraamte van uw fietsendrager.
- Controleer of geen enkel metaal deel van uw fietsendrager in contact kan komen met het koetswerk.
- De kentekenplaat en de lichten moeten zichtbaar blijven. Indien nodig een volledige signalisatieplaat met lichten installeren. Vergewis u ervan dat uw plaat voldoet aan de wegcode.
- Het is raadzaam om de fietsendrager na elk gebruik te verwijderen om geen voetganger of een verstoorde automobilist te verrassen.
- Houd en onderhoud de fietsendrager in goede staat, berg hem behoorlijk op de riemen op.

GEDRAG

- Controleer bij elk gebruik voor de start en geregeld tijdens het traject of alles nog goed vast zit (schroeven en wieljes). De bevestiging indien nodig terug aantrekken.

OPGELET : uw wagen is langer en breder. Houd daar rekening mee bij uw manoeuvres. Rijd voorzichtig en matig uw snelheid : elke last die achter de wagen vervoerd wordt, beïnvloedt zijn rijgedrag (bochten, zijwind, wegbekleding, achteruitrijden, scherpe bocht, enz.).

- De fietsendrager niet gebruiken op sterk onregelmatige parcours of wegen: de hevige schokken zouden uw fietsendrager en uw wagen kunnen beschadigen (110 km/h max).

U bent enige verantwoordelijkheid in geval van een verkeerd gebruik of bij veronachtzaming van de instructies.

Als u ondanks alle voorzorgen die genomen werden bij het ontwerp van het product een probleem zou vaststellen, blijft onze naverkoopdienst tot uw dienst. Bereikbaar van maandag tot vrijdag : 8 uur tot 17 uur.

Recomendaciones importantes**Leer obligatoriamente antes de usar****E****Capacidad máxima del portabicicletas: 45 kgs para 3 bicicletas**

- Llamamos su atención sobre el hecho de que una mala instalación o un uso inadecuado pueden tener consecuencias peligrosas para si mismo y para los demás, y comprometer su responsabilidad.
 - Por su seguridad y la de los demás usuarios, para evitar que su responsabilidad esté comprometida, rogamos lea detenidamente las diversas recomendaciones que hemos preparado a su atención, para ayudarle; estas recomendaciones no son limitativas y no le eximen de cumplir las reglas elementales de prudencia y de sentido común.
- Si se constata cualquier anomalía, contactar con su distribuidor antes de cualquier uso.

CARGA DE LAS BICICLETAS

- Mantener y utilizar correas en perfecto estado, no utilizarlas para otros usos o con otros bucles de bloqueo.
- Verificar el correcto apriete de las piezas de las bicicletas transportadas, es necesario retirar los accesorios y los dispositivos amovibles de las bicicletas transportadas (bidón, alumbrados amovibles, bomba, etc.) para evitar perderlos.
- Se deben repartir las bicicletas correctamente sobre el portabicicletas, de manera compacta y lo más cerca posible del vehículo. El centro de gravedad del conjunto debe ser tan bajo como sea posible, sin que las bicicletas no puedan tocar el suelo al franquear un obstáculo (ralentizadores,...).
- Las cargas que sobresalen de los extremos del portabicicletas deben cumplir las prescripciones de la normativa vigente, y deben ser adecuadamente fijadas, es responsabilidad del usuario cumplir las normas aplicables en cada país de circulación. Ejemplo: En Francia, la carga no debe superar una anchura total de 2.5 metros.
- Asegurarse de no poner los neumáticos de las bicicletas demasiado cerca del tubo de escape, ya que los gases de escape calientes pueden dañarlos.
- No dejar las correas "flotar" al viento.
- Fijar obligatoriamente las bicicletas mediante correas sobre la armadura de su portabicicletas.
- Verificar que ninguna parte metálica del portabicicletas pueda entrar en contacto con la carrocería.
- La placa de matriculación y las luces deben seguir siendo visibles. Si fuera necesario, instalar una placa de señalización completa con luces. Asegúrese de que su placa esté conforme con la normativa vial.
- Se recomienda retirar el portabicicletas después de su uso, con el fin de no sorprender a un peatón o un automobilista distraído.

CONDUCCIÓN

- En cada uso, verificar antes de la salida y regularmente durante el trayecto, la buena resistencia del conjunto (tornillos y ruedecillas). Volver a apretar la fijación si fuera necesario.

ATENCIÓN : su vehículo es más largo y más ancho. Téngalo en cuenta en sus maniobras, conduzca con prudencia y modere su velocidad: cualquier carga transportada detrás de un vehículo afecta a su comportamiento (curvas, viento lateral, revestimiento de la calzada, marcha atrás, curva apretada, etc.).

- No utilizar el portabicicletas en los caminos todo terreno: las fuertes sacudidas podrían dañar su portabicicletas y su vehículo (110 km/h max).

Únicamente su responsabilidad está comprometida en caso de mal uso o de incumplimiento de las instrucciones.

Si a pesar de todas las precauciones tomadas durante el diseño del producto, observa algún problema, nuestro Servicio Postventa esta a su disposición.

Atencion telefonica de lunes a viernes : de 8h a 17h.

Raccomandazioni importanti

Da leggere obbligatoriamente prima di qualsiasi utilizzo

Capacità massima del portabiciclette : 45 kgs per 3 biciclette

- Attiriamo tuttavia la vostra attenzione sul fatto che una cattiva installazione, un cattivo utilizzo possono avere delle conseguenze pericolose per voi stessi e per altri, ed implicare così la vostra responsabilità.
- Per la vostra sicurezza e per quella degli altri utenti, per evitare che venga impegnata la vostra responsabilità, vi preghiamo di leggere attentamente le diverse raccomandazioni che abbiamo preparato alla vostra attenzione, per aiutarvi; queste raccomandazioni non sono limitative e non vi dispensano dal rispetto delle elementari regole di prudenza e di buon senso.
- Conservate queste raccomandazioni per l'uso nel vostro veicolo e fatele leggere ad ogni persona in grado di installare il portabiciclette e di guidare il veicolo con quest'ultimo. Esse sono parte integrante delle avvertenze per il montaggio.

-CARICAMENTO DELLE BICICLETTE

- Il portabiciclette non deve essere utilizzato per trasporti diversi da quelli delle biciclette. Mantenere ed usare delle cinghie in perfetto stato, non utilizzarle per altri usi o con altri anelli di bloccaggio.
- Verificare il corretto bloccaggio dei pezzi delle biciclette trasportate, è tassativo togliere gli accessori ed i dispositivi rimovibili delle biciclette trasportate (bidone, luci rimovibili, pompa, ecc.) per evitare di perderli.
- La capacità del caricamento posteriore deve essere rispettata a seconda del peso autorizzato indicato qui sopra (60kg).
- Le biciclette devono essere correttamente ripartite sul portabiciclette, in maniera compatta e il più vicino possibile al veicolo. Il centro di gravità dell'insieme deve essere il più basso possibile, senza che le biciclette possano toccare il pavimento al superamento di un ostacolo (dosso,...).
- I carichi che fuoriescono dalle estremità del portabiciclette devono adempiere alle prescrizioni della normativa in vigore, e devono essere correttamente fissati, spetta all'utente conformarsi alle norme applicabili in ogni paese di circolazione. Es : In Francia, il caricamento non deve superare 2.5m di larghezza fuoritutto.
- Controllate di non mettere i pneumatici delle biciclette troppo vicini al tubo di scappamento, poiché i gas di scarico caldi possono danneggiarli.
- Non lasciare le cinghie "flottare" al vento.
- Fissare tassativamente le biciclette con l'aiuto di cinghie sull'armatura del vostro portabiciclette.
- Verificare che nessuna parte metallica del portabiciclette possa entrare in contatto con la carrozzeria.
- La targa automobilistica e le luci devono restare visibili. Installare se necessario una placca di segnalazione completa di luci. Assicuratevi che la vostra placca sia conforme al codice della strada.
- Si raccomanda di togliere il portabiciclette dopo l'uso, per non sorprendere un pedone o un automobilista distratto.

GUIDA

- Al momento di ogni utilizzo, verificare prima della partenza e regolarmente durante il tragitto, la corretta tenuta dell'insieme (viti e rotelle). Stringere di nuovo il dispositivo di fissaggio se necessario.
- ATTENZIONE** : il vostro veicolo è più lungo e più largo. Tenetene conto nelle vostre manovre, guidate con prudenza e moderate la vostra velocità: ogni carico trasportato nella parte posteriore di un veicolo influenza il suo comportamento (curve, vento laterale, rivestimento della carreggiata, retromarcia, curva stretta ecc.).
- Non utilizzare il portabiciclette sui terreni fuoristrada : le forti scosse rischierebbero di danneggiare il vostro portabiciclette ed il vostro veicolo (110 km/h max).

Solamente la vostra responsabilità viene coinvolta in caso di cattivo utilizzo o di mancato rispetto delle disposizioni.

Se nonostante tutte queste precauzioni prese al momento dell'ideazione del prodotto, riscontrate un problema, il nostro servizio post-vendita rimane a vostra completa disposizione.

Raggiungibile dal lunedì al venerdì : dalle 8 alle 17.

Recomendações importantes

Ler imperativamente antes de qualquer utilização

Capacidade máxima do porta-bicicletas : 45 kgs para 3 bicicletas

- Chamamos a sua atenção para o facto de que uma instalação incorrecta, ou uma utilização indevida poderão acarretar consequências perigosas para si e para os outros, envolvendo assim a sua responsabilidade
- Para sua segurança e a dos outros usuários, e de modo a evitar que a sua responsabilidade seja envolvida, é favor ler atentamente as diversas recomendações indicadas a seguir de modo a ajudá-lo; estas recomendações não são limitativas e não o dispensam de cumprir as regras elementares de prudência e bom-senso. Se constatar qualquer anomalia, contacte o seu revendedor antes de qualquer utilização.

CARREGAMENTO DAS BICICLETAS

- Manter e usar correias em perfeito estado, não as utilizar para outros usos ou com outros anéis de bloqueio.
- Certificar-se do devido aperto das peças das bicicletas transportadas, sendo imperativo remover os acessórios e dispositivos amovíveis das bicicletas transportadas (garrafa, luzes amovíveis, bomba, etc.) de modo a evitar perdê-los.
- A capacidade do carregamento traseiro deve ser respeitada em função do peso autorizado indicado acima (60kg).
- As bicicletas devem ser correctamente repartidas no porta-bicicletas, de modo compacto e o mais perto possível do veículo. O centro de gravidade do conjunto deve ser tão baixo quanto possível, sem que as bicicletas toquem no entanto no chão aquando da passagem por um obstáculo (lombas na estrada,...).
- As cargas saindo das extremidades do porta-bicicletas devem cumprir as prescrições da regulamentação em vigor, e serem convenientemente fixas, cabe ao utilizador seguir as normas aplicáveis em cada país de trânsito.
- Cuidado em não colocar os pneus das bicicletas demasiado perto da saída do escape, podendo os gases de escape danificá-los.
- Não deixar as correias <<flutuar>> no vento.
- Fixar imperativamente as bicicletas à armação do porta-bicicletas com o auxílio das correias.
- Certificar-se de que nenhuma parte metálica do porta-bicicletas pode entrar em contacto com a carroçaria.
- A placa de matrícula e os faróis devem permanecer visíveis. Instalar caso necessário uma placa de sinalização completa com luzes. Certificar-se de que a sua placa está em conformidade com o código da estrada.
- Recomenda-se retirar o porta-bicicletas após utilização, de modo a não prejudicar um peão desprevenido ou um automobilista distraído.
- Manter e conservar o porta-bicicletas em bom estado, arrumá-lo convenientemente, enrolando as correias.

CONDUÇÃO

- A cada utilização, certificar-se antes da partida e regularmente durante o trajecto, do perfeito estado do conjunto (parafusos e rodela). Apertar novamente a fixação caso necessário.

ATENÇÃO : o seu veículo fica mais comprido e mais largo. Tenha este pormenor em consideração antes de efectuar as suas manobras, conduza com prudência e modere a sua velocidade: pois qualquer carregamento transportado na parte traseira de um veículo afecta o seu comportamento (curvas, vento lateral, revestimento do pavimento, marcha atrás, curvas apertadas, etc.).

-Não utilizar o porta-bicicletas em caminhos todo-o-terreno: pois as fortes trepidações poderiam danificar o porta-bicicletas e o seu veículo (110 km/h max).

Qualquer utilização incorrecta ou desrespeito das instruções serão da sua única e exclusiva responsabilidade.

Se, apesar de todas as precauções tomadas aquando da concepção do produto, encontrar um problema, o nosso serviço pos-venda está à sua disposição.

Atenção telefonica de segunda-feria a sexta-feria : de 8h à 17h.

przewieźć maksymalny udźwieg bagażnika rowerowego: 45 kgs dla 3 rowerów

- Zwracamy uwagę, że nieprawidłowa instalacja i obsługa mogą być niebezpieczne dla Państwa i osób trzecich. Ponoś Państwo całkowitą odpowiedzialność z tego tytułu.
- Ze względu na Państwa bezpieczeństwo oraz innych użytkowników i ponoszona odpowiedzialność, prosimy o uważne przeczytanie poniższych zaleceń; zalecenia nie są wyczerpujące i nie zwalniają Państwa z przestrzegania podstawowych zasad bezpieczeństwa i zdrowego rozsądku.
- Należy zachować zalecenia w samochodzie i zapoznać z nimi każdą osobę, która będzie instalować bagażnik rowerowy lub prowadzić samochód z takim bagażnikiem. Zalecenia stanowią integralną część instrukcji obsługi. Jeżeli stwierdza Państwo jakkolwiek anomalie, należy skontaktować się z serwisem przed użyciem.

LADOWANIE ROWERÓW

Mocować i stosować pasy w idealnym stanie, nie używać ich do innych celów lub z innymi zabezpieczeniami.

- Sprawdzić prawidłowe dokręcenie części transportowanego roweru, należy zdjąć wszystkie akcesoria i urządzenia z transportowanych rowerów (bidon, oświetlenie zdejmowane, pompka, itd.) aby zapobiec ich zgubieniu.
 - Rowery muszą być poprawnie rozmieszczone na bagażniku, umieszczone blisko siebie i jak najbliżej samochodu. środek ciężkości całości musi znajdować się jak najniżej, tak aby rowery nie dotykały nawierzchni w czasie pokonywania przeszkód (garb, ...).
 - Ładunki wystające poza bagażnik muszą spełniać obowiązujące przepisy i muszą być poprawnie umocowane i użytkownik ma obowiązek postępowania zgodnie z przepisami obowiązującymi w kraju, w którym się porusza.
- Np.: we Francji, ładunek nie może przekraczać szerokości 2.5m.
- Należy zwrócić uwagę, aby nie umieścić opon rowerów zbyt blisko wylotu rury wydechowej, ponieważ gorące spaliny mogą je uszkodzić.
 - Nie dopuszczать do łopotania pasów na wietrze.
 - Umocować obowiązkowo rowery za pomocą pasków do ramy bagażnika.
 - Sprawdzić, czy zadna część metalowa bagażnika styka się z nadwoziem.
 - Tablica rejestracyjna i światła muszą być widoczne. Zainstalować, jeżeli zachodzi potrzeba kompletną tablicę sygnalizacyjną ze światłami. Należy upewnić się, że tablica jest zgodna z kodeksem ruchu drogowego.
 - Zaleca się zdjęcie bagażnika po użyciu, aby nie zahaczyć nieuwważnego pieszego lub innego uczestnika ruchu.
 - Utrzymywać bagażnik rowerowy w dobrym stanie, przechowywać prawidłowo zwijając pasy.

JAZDA

- Przy każdym użyciu, sprawdzić przed wyjazdem i regularnie w czasie podróży, prawidłowe mocowanie całości (sruby i nakretki). Dokręcić mocowania, jeżeli zachodzi potrzeba.

UWAGA : samochód jest dłuższy i szerszy. Należy uwzględnić to w czasie manewrów, prowadzić ostrożnie i dostosować prędkość: każdy ładunek transportowany z tyłu samochodu wpływa na jego zachowanie się (zakrety, wiatr boczny, nawierzchnia, jazda do tyłu, wąski zakret, itd.).

- Nie używać bagażnika do jazdy terenowej: silne wstrząsy mogą uszkodzić bagażnik i samochód (110 km/h max).

Tylko Państwo ponoszą odpowiedzialność w przypadku nieprawidłowego użycia lub nieprzestrzegania zaleceń.

Jeżeli mimo wszystkich środków ostrożności przewidzianych podczas koncepcji produktu napotkali Państwo problemy, nasz Dział Obsługi po Sprzedaży pozostaje do Państwa dyspozycji.

Godziny otwarcia : 8.00 - 5.00