

Conseils d'installation **du lundi au vendredi**
9h30 - 12h00 / 13h30 - 17h00

N° Indigo 0 825 826 275

0,150 € TTC / MN

et sur notre site internet

<http://www.egt-partners.com>



Coffre de filtration

Notice de montage

Référence **771457**

120 x 100



une marque de





ATTENTION !

LE BOIS

Le bois reste toujours un matériau qui travaille (3 à 4 % de variations dimensionnelles) avec les variations d'humidité et de température ; de légères fentes peuvent donc apparaître et pour limiter d'éventuelles déformations, on respectera les règles de l'art quant à la conception, au choix des sections, des assemblages, du mode de fixation. Les noeuds sont des éléments naturels du bois, leur aspect et leur taille varient d'un produit à l'autre. L'écoulement de résine est un phénomène naturel du bois résineux. Des moisissures peuvent apparaître en surface du bois, elles ne pénètrent pas le bois et ne le dégradent pas. Soumis au UV, le bois grisaille avec le temps sans que cela nuise à sa durabilité. Dans le cas d'ouvrage menuisé où il peut être souhaité un fini constant et de qualité (exemple : bardage, mobilier urbain), une protection (lasure, peinture) est recommandée. Complément de la préservation, elle contribue à la beauté et à la longévité de l'ouvrage.

LE PIN SYLVESTRE TRAITÉ AUTOCLAVE (GAMME CLASSIC-BAY) :

Le bois traité autoclave est du pin sélectionné et séché à 25 % avant un traitement en autoclave IV. Il bénéficie d'une garantie de 15 ans minimum contre l'attaque des insectes et le pourrissement pour les parties dans le sol.

Garantie

VALIDATION EN LIGNE :

- Vous pouvez enregistrer votre garantie directement sur notre site internet. Munissez-vous de la référence de votre piscine, et connectez-vous à l'adresse : **www.egt-partners.com**
- Entrez dans le site SUNBAY, et laissez-vous guider.

Aucun retour de marchandise ne sera accepté sans accord préalable. Tout retour marchandise est à la charge du client (emballage et transport). Toute demande de garantie devra être accompagnée d'une preuve d'achat justifiant la date d'acquisition du produit, ainsi que la mention de la pièce défectueuse.

APRÈS VÉRIFICATION ET CONSTATATION D'UN DÉFAUT DE FABRICATION :

- Les produits effectivement défectueux seront réparés ou échangés et remplacés en port payé.
 - Les produits hors-garantie feront l'objet d'un devis. Après acceptation de ce devis par le client, les pièces lui seront expédiées.
- La garantie se limite à la réparation ou au remplacement de la partie défectueuse. Elle n'implique en aucun**

cas une demande d'indemnités ou de dommages et intérêts.

SONT EXCLUS DE LA GARANTIE :

- Utilisation du matériel non conforme à nos instructions.
- Dommages provoqués par une mauvaise manipulation ou un montage non conforme.

IMPORTANT :

La société SUNBAY effectue des échanges de composants contre reprise pour expertise.

Si, après expertise, aucune anomalie ni dysfonctionnement n'est avéré, la société SUNBAY se réserve le droit de facturer les frais de port et autres frais divers aux clients.

Avant-propos

CONSIGNE DE MONTAGE

- Respecter précisément les instructions de montage. Le montage sera assuré par un adulte.
- Conserver impérativement la notice afin de s'y référer en cas de besoin, notamment pour l'identification des composants par le Service Après Vente.
- Pour minimiser l'apparition des fentes dans le bois, nous vous recommandons, avant de visser, de percer un avant-trou de diamètre 3 mm.

CONSIGNE DE SECURITÉ

- Ce coffre de filtration est destinée à un usage exclusivement familial en extérieur. Il ne peut en aucun cas être utilisé pour

les collectivités : écoles, campings, hôtels, lieux publics, etc.











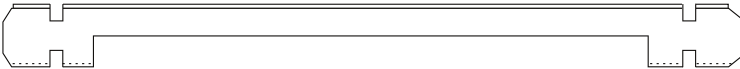

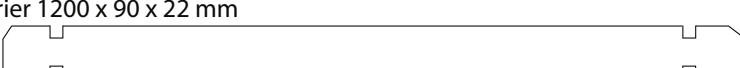
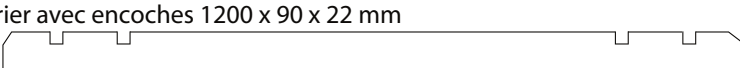
- Malgré le haut niveau d'exigence de notre production, la présence d'échardes peut être constatée. Dans ce cas, poncer les endroits répertoriés de manière à éviter toute partie blessante pour l'utilisateur.

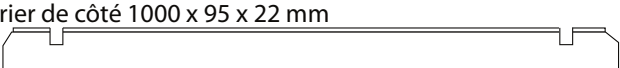
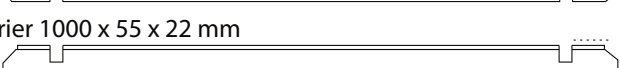
MAINTENANCE

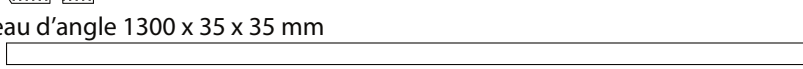
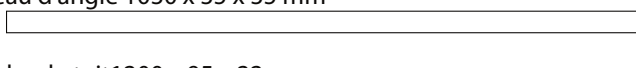
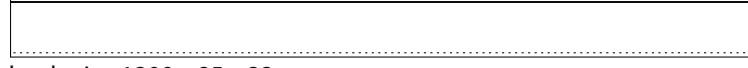
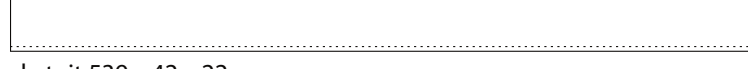
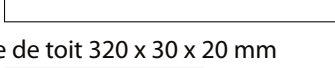
- Pour des considérations esthétiques, vous pouvez appliquer une lasure sur le bois. Le traitement autoclave lui assure une protection contre le pourrissement et les attaques des insectes pendant 10 ans.

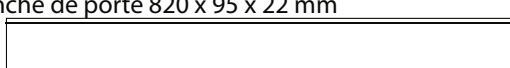
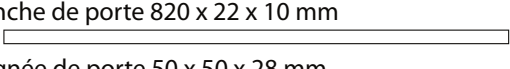
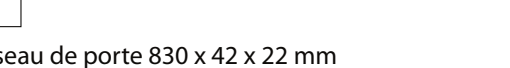



Nomenclature

- A x1** Madrier entaillé 1200 x 95 x 22 mm 
- B x13** Madrier 1200 x 95 x 22 mm 
- C x1** Madrier 1200 x 90 x 22 mm 
- D x1** Madrier avec encoches 1200 x 90 x 22 mm 
- E x2** Madrier 650x 40 x 22 mm 
- F x2** Madrier 1000 x 95 x 22 mm 
- G x22** Madrier de côté 1000 x 95 x 22 mm 
- H x2** Madrier 1000 x 55 x 22 mm 
- I x18** Madrier 165 x 95 x 22 mm 
- J x2** Tasseau d'angle 1300 x 35 x 35 mm 
- K x2** Tasseau d'angle 1030 x 35 x 35 mm 
- L x9** Planche de toit 1200 x 95 x 22 mm 
- M x2** Planche de rive 1200 x 85 x 22 mm 
- N x2** Latte de toit 539 x 42 x 22 mm 
- O x2** Latte de toit 320 x 30 x 20 mm 
- P x1** Planche de porte 820 x 35 x 22 mm 
- Q x9** Planche de porte 820 x 95 x 22 mm 
- R x1** Planche de porte 820 x 22 x 10 mm 
- S x1** Poignée de porte 50 x 50 x 28 mm 
- T x2** Tasseau de porte 830 x 42 x 22 mm 
- U x1** Tasseau biseauté de porte 970 x 42 x 22 mm 
- V x1** Traverse 350 x 35 x 9 mm 

c x99  Vis 3,5 x 40 mm

d x20  Vis 3,5 x 20 mm

e x104  Vis 4 x 45 mm

a x4  Charnière 35 x 100 mm

b x11  Loquet de fermeture

OUTILLAGE

- 1 visseuse
- 1 tournevis
- 1 maillet

IMPERATIF !

Réalisez un pré perçage avant de visser.



Montage

ETAPE 1

B x2

H x2

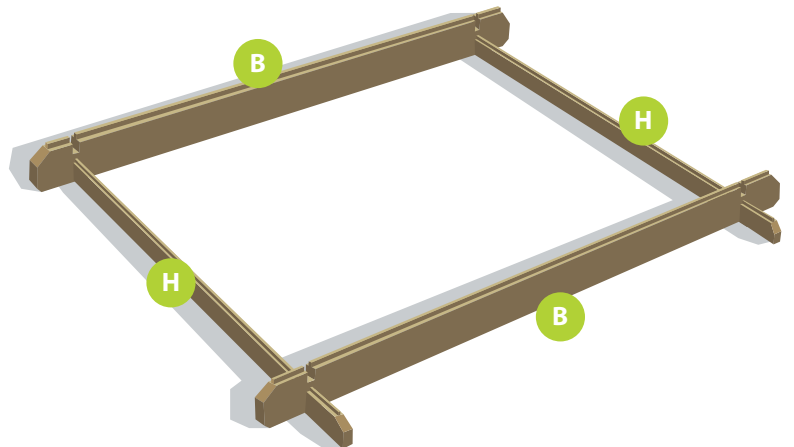

ETAPE 2

G x2

I x2

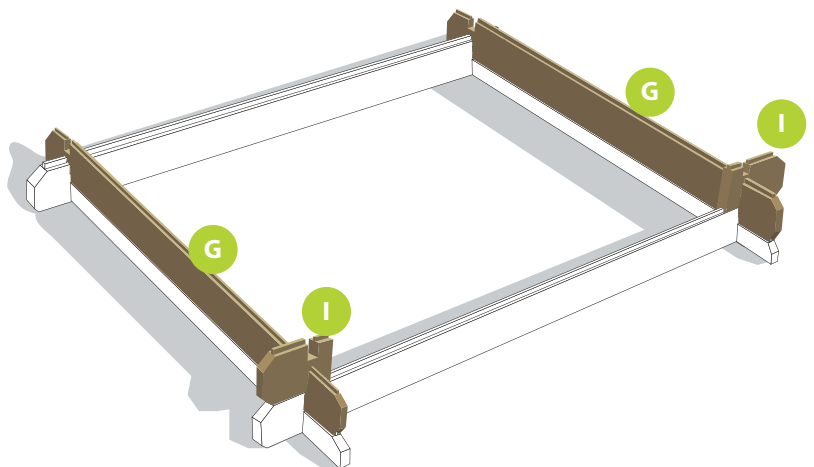

ETAPE 3

B x9

G x18

I x16

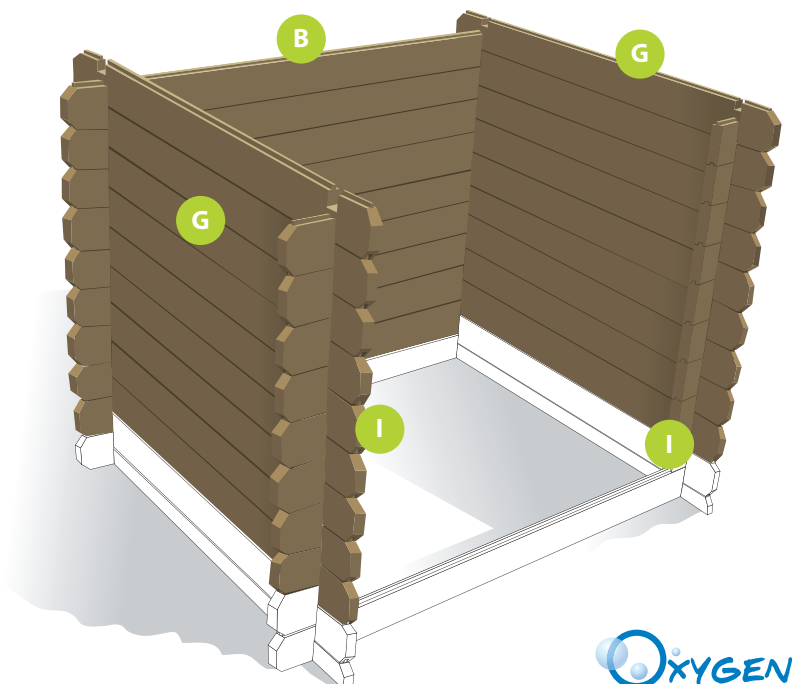

ETAPE 4

B x1

A x1

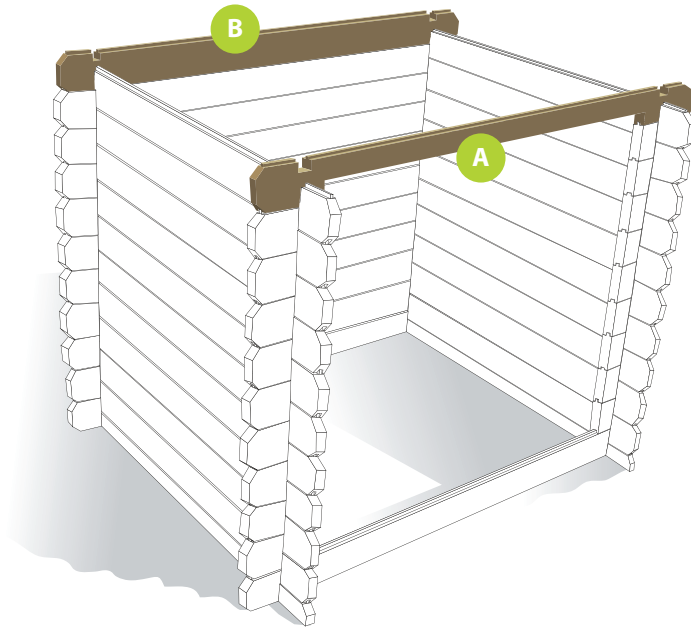

ETAPE 5

B x1

D x1

F x2

G x2

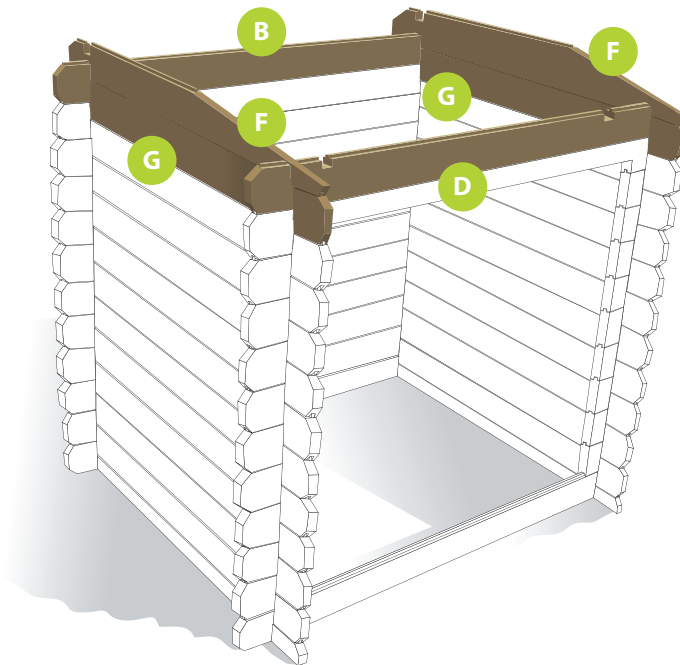

ETAPE 6

C x1

E x2

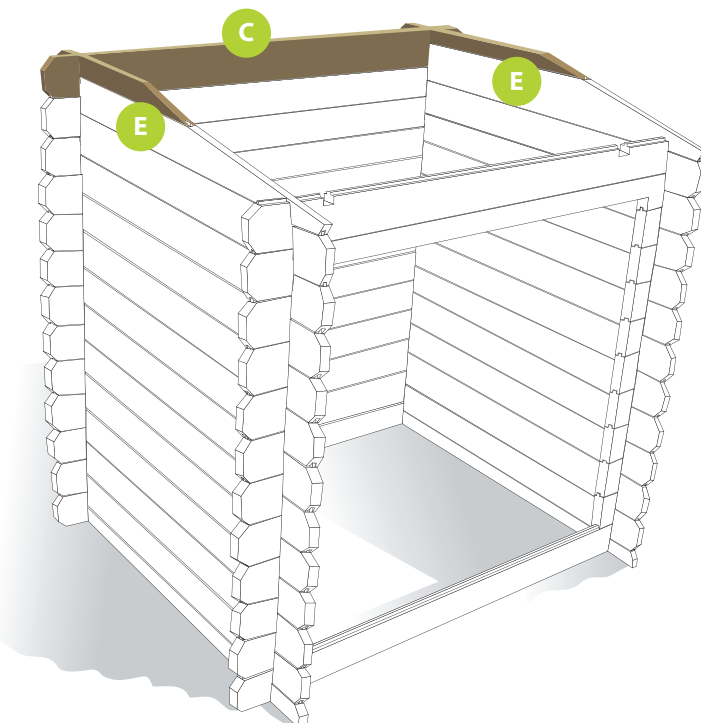

ÉTAPE 7

- J** x2
- K** x2
- e** x104

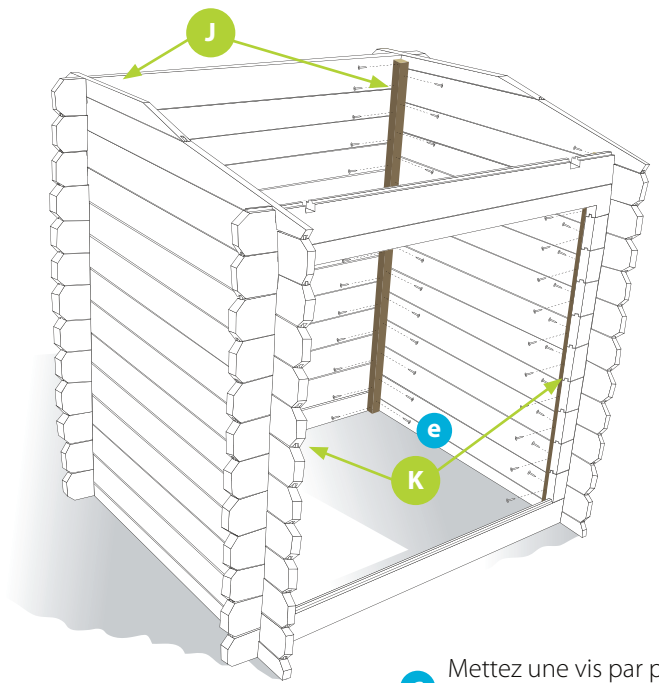

ÉTAPE 8

- L** x4
- M** x1
- O** x2
- c** x20

Mettez une vis par planche et deux vis sur la dernière.

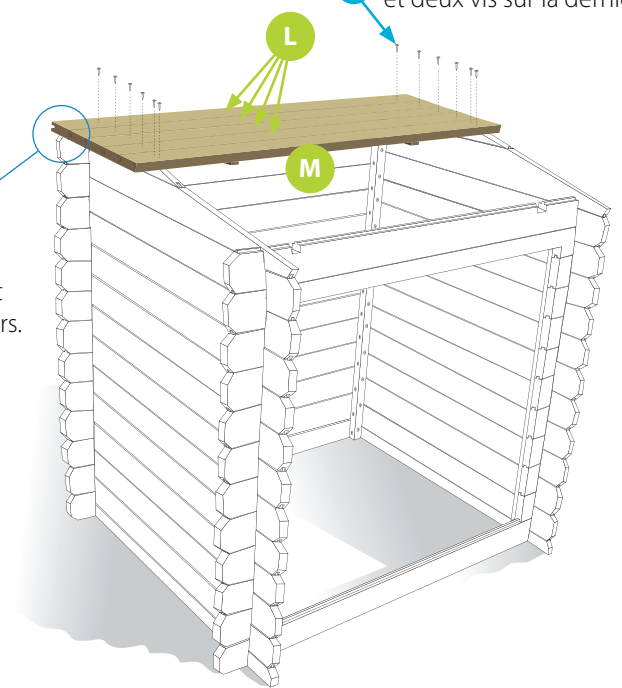

Les planches du toit viennent à fleurs des madriers extérieurs.

Vue de dessous

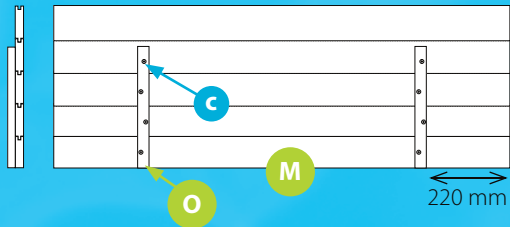

IMPORTANT

Réalisez un pré perçage avec une mèche de 5 mm avant de visser.

ÉTAPE 9

- P** x1 **a** x2
- Q** x9 **d** x9
- R** x1 **c** x55
- S** x1
- T** x2
- U** x1

Vue arrière

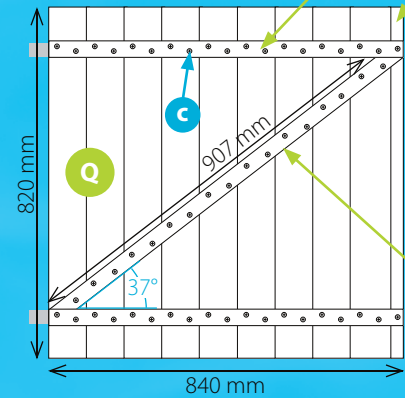

U Respectez le sens de l'écharpe

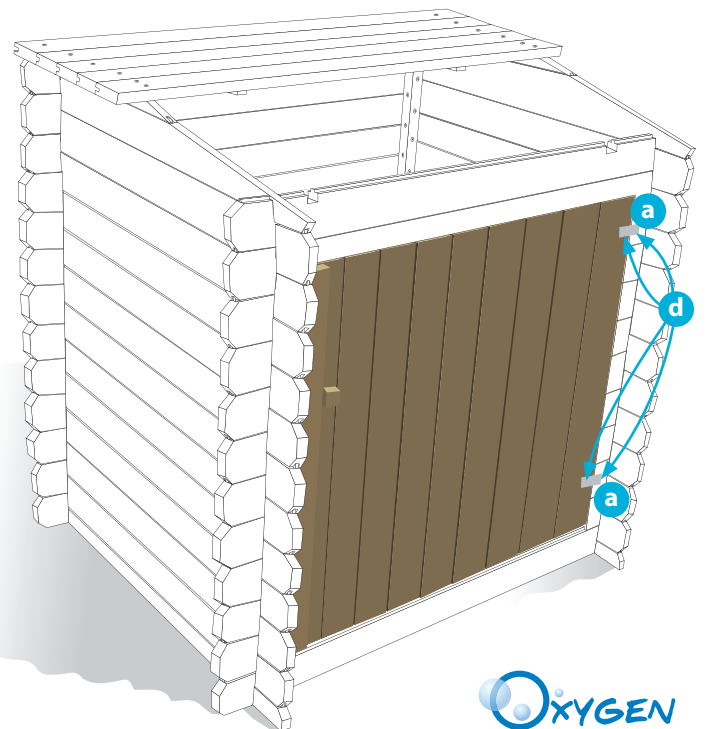
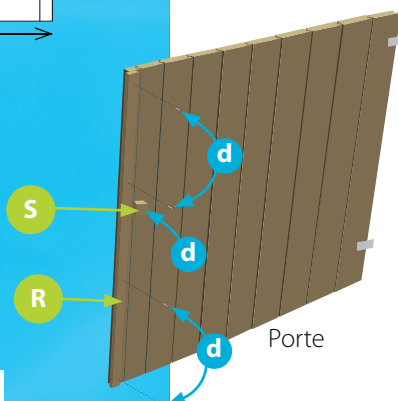

ETAPE 10

- d** x6
- b** x1

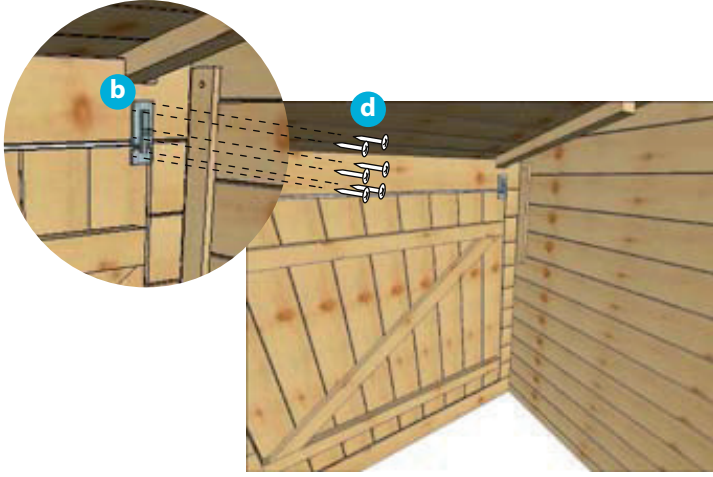

ETAPE 11

- L** x5
- M** x1
- N** x2
- a** x2
- c** x24
- d** x4

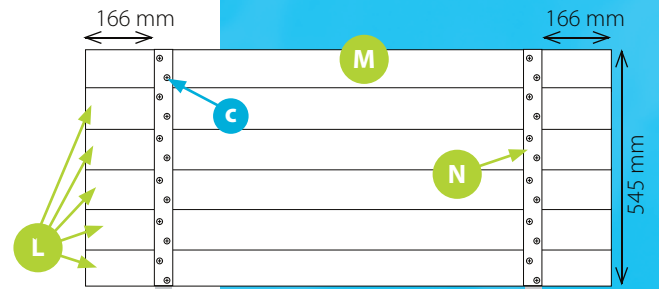
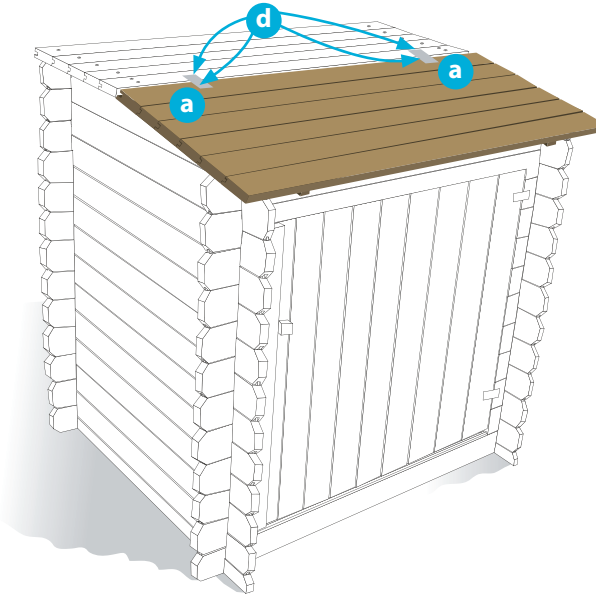

Vue de dessous

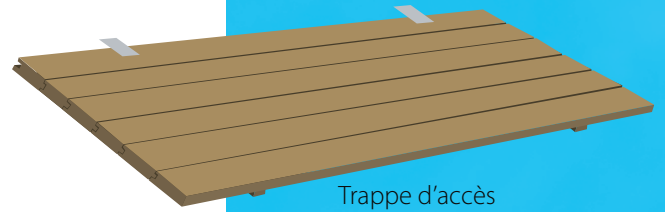

ETAPE 12

- v** x1
- d** x1

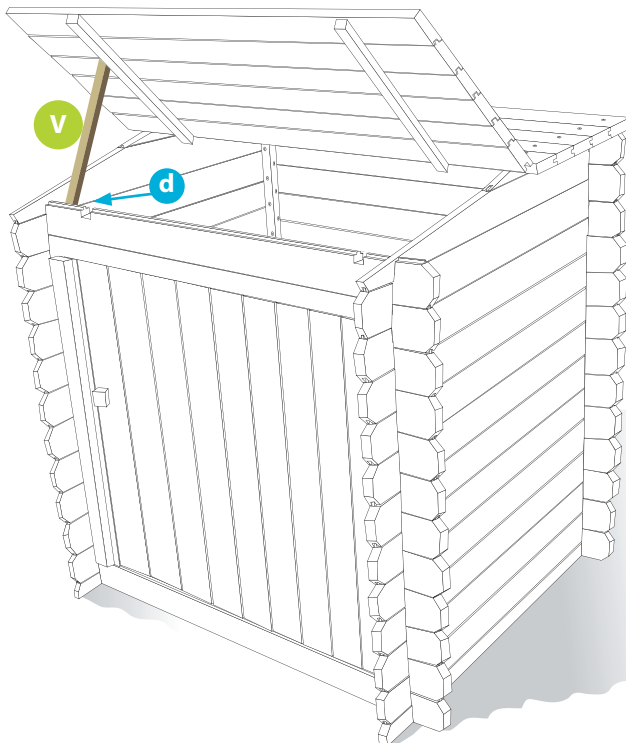

IMPORTANT

Réalisez un pré perçage avec une mèche de 6 mm avant de visser.



Conseils d'installation **du lundi au vendredi**
9h00 - 12h00 / 13h30 - 17h30

 **N° Indigo 0 825 826 275**

0,150 € TTC / MN
et sur notre site internet

<http://www.egt-partners.com>



**BP10 - 43, avenue Georges Clémenceau
85120 La Châtaigneraie - FRANCE**